

Multi sugehoved

Datablad

Kongskildes Multi sugehoved tilbyder en fleksibel og kompakt løsning for effektiv remse håndtering i papir og plastik industrien.

Multi sugehovedet sikrer en let tilgængelig justering af sugepunkter til remseudsugning direkte på produktionsmaskinen.

Multi sugehovedet tilbydes i både OK100 og OK160 hovedrør for let tilslutning til et nyt Kongskilde remsehåndteringsystem eller andet eksisterende system.



Applikationer

Multi sugehovedet kan monteres direkte på produktionsmaskinen med et kompakt indbygningsmål.

Sugepunkterne kan let flyttes frem og tilbage på hovedrøret, der er specielt tilpasset maskinen. Den lette justeringsmulighed giver en hurtig omstillingstid imellem de forskellige produktion kørsler.

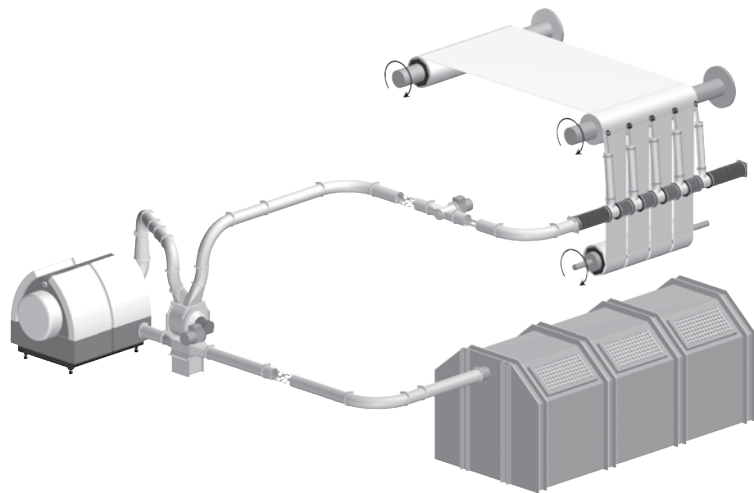

Funktion

Multi sugehovedet består af et hovedrør der er slidset op i længderetningen af røret. Forskellige sugepunkter med individuelle diametre kobles

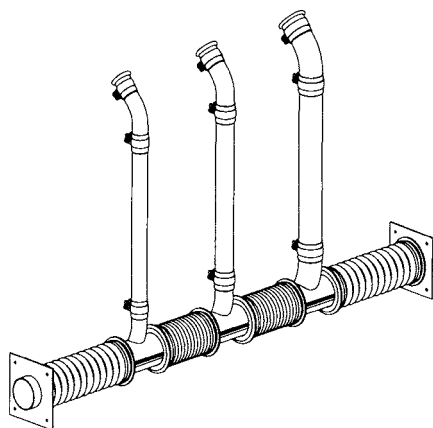

direkte på slæder, der sikrer en præcis og fast montage og placering af sugemundstykket i forhold til produktionsmaskinen. En flekslange imellem de forskellige slæder sikre, at Multi sugehovedet er lufttæt.

For at sikre et ensartet sug sig i alle sugepunkter er hovedrøret opbygget konisk indvendigt med den mest snævre ende vendt ned imod enden med en lukkede flange. Udvendigt er hovedrøret cylindrisk for at sikre en ensartet og gnidningsfri justering af sigepunkterne.

Hovedrøret er tilrådighed i 4 standard længder, hvor der kan kortes op til en meter af i begge ender, hvilket muliggør at Multi sugehovedet kan tilpasses de eksakte mål på produktionsmaskinen.

Muligheden med at have forskellige afstande imellem sugepunkterne opnås ved de individuelle flexslanger imellem slæderne.

Maksimum afstand imellem 2 sugepunkter er 6 gange større end minimum afstanden.

Hovedrøret bliver leveret med en flange i begge ender, der kan benyttes til fastgørelse på maskinrammen.

Tilslutningen til hovedrøret går igennem flangen dvs. der skal være mulighed for at tilslutningen skal kunne komme igennem rammen i den givne diameter i den ene ende for at tilslutte Multi sugehovedet til det videre rørsystem.

Komponenter

Et Multi sugehoved består af fire hoved komponenter som kombineret giver en bred variation af Multi sugehoveder løsninger.

Tegninger af de fire hovedkomponenter

1: Sugepunkt

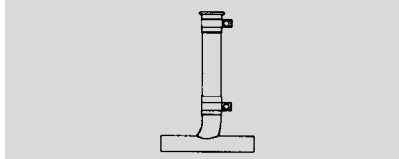

1: Slæde til sugepunkt



1: Hovedrør

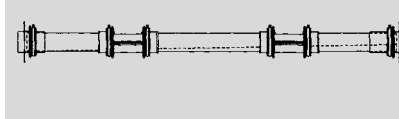

1: Flexslanger

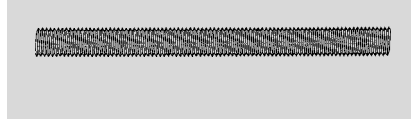

Konfiguration / bestilling

Multi sugehovedet kan konfigureres i et stort antal variationer alt afhængigt af applikationen.

Grundet dette bestilles delene individuelt og leveres som standard brudt ned i hovedkomponenter. Se nedenstående tabeller.

Multi sugehovedet leveres i de bestilte pakker grundet den store fleksibilitet i konstruktionen.

Hovedrøret kan leveres i standard længder på: 1,3-3,3m, 3,3-4,5m, 4,5-6,3m.

For at bestemme den nødvendige længde af hovedrøret skal bredden måles på maskinen / befæstelsespunktet for flangerne.

Hovedrøret er standard leveret inklusiv 2 slæder, dog uden sugestudse.

Hvis der er behov for flere en 2 sugepunkter skal der bestilles separate slæder med tilførende sugestudse.

Fleksslangen skal ligeledes bestilles separat. Som standard kan fleksslangen leveres i længder af: 2m, 4m, 6m.

For at opnå maksimal fleksibilitet for sugepunkterne er det vigtigt at fleksslangerne er korrekt tilpasset.

Multi Suction Head OK100						
Diameter of sugepunkter				Komponenter		
Ø50	Ø60	Ø76	Ø100	Længde af hovedrør	Antal slæder der kan bestilles separat	Antal sugepunkter total
		2		0,8	0	2
	3			1,2	1	3
4				1,6	2	4
2	2			1,6	2	4
5				2,0	3	5

Multi Suction Head OK160						
Diameter of sugepunkter				Komponenter		
Ø50	Ø60	Ø76	Ø100	Længde af hovedrør	Antal slæder der kan bestilles separat	Antal sugepunkter total
			2	0,8	0	2
			3	1,2	1	3
		1	2	1,2	1	3
1			2	1,2	1	3
		4		1,6	2	4
2			2	1,6	2	4
3			2	2,0	3	5
	4	2		2,4	4	6
4			2	2,4	4	6
	7			2,8	5	7
	5	2		2,8	5	7
5		2		2,8	5	7
	8			3,2	6	8
6		2		3,2	6	8
7		2		3,6	7	9
10				4,0	8	10
8		2		4,0	8	10
11				4,4	9	11
12				4,8	10	12

Dimensioner

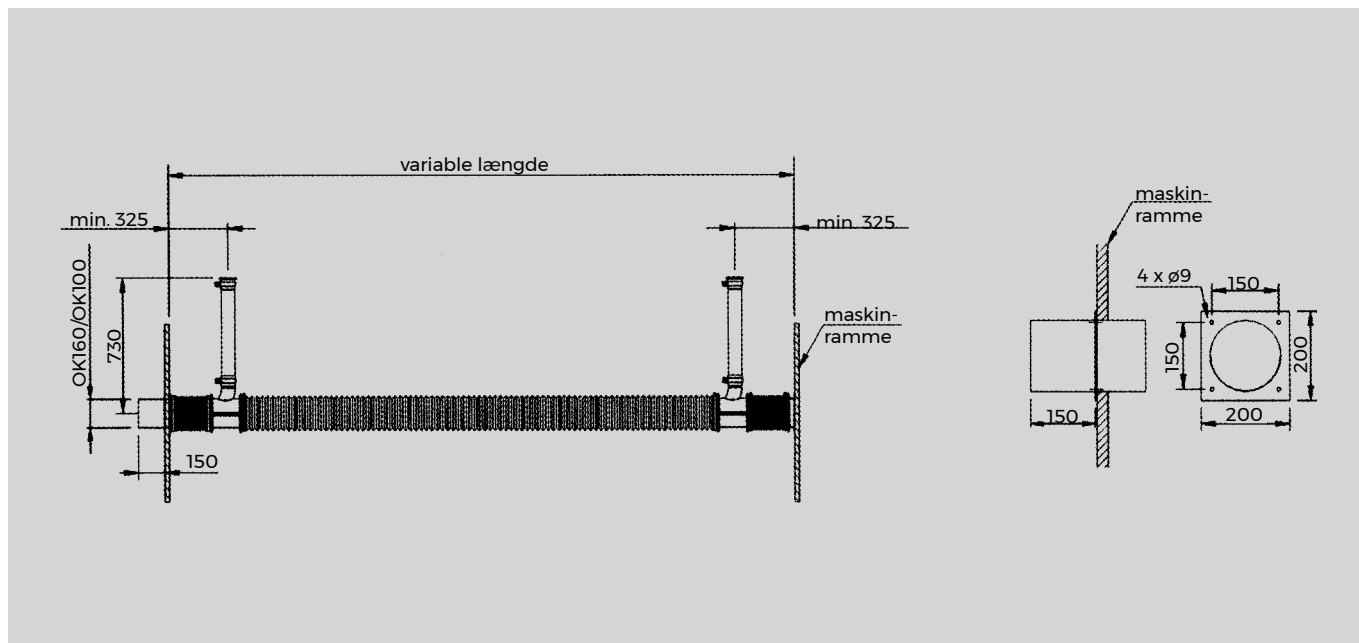

Options

I tilfælde af, at der er flere end 2 remser, kan yderligere sugepunkter blive monteret på Multi sugehovedet. Antallet af sugepunkter er afhængigt af længden på Multi sugehovedet (maskinbredden).

Til Multi sugehovedet findes standard en række forskellige fittings der sikre, at mundstykket kan føres præcist til punktet hvor remsen er frigivet.

Til Multi sugehovedet findes der bl.a. 45° bøjninger, forskellige længder rør og koblinger.

Forskellige kombinationer af bøjninger

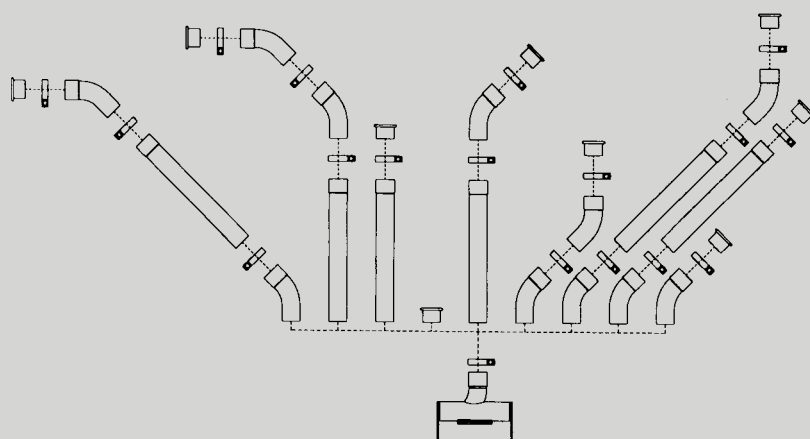

Kongskilde Industries A/S

Tlf. 72 17 60 50

industry@kongskilde-industries.com

www.kongskilde-industries.com