

KIA 12/20/60

เอกสารข้อมูล

เครื่องสำหรับคัดแยกสิ่งปนเปื้อนและฝุ่นที่มาจากกระบวนการแปรรูปหรือกระบวนการนำเศษพลาสติกกลับมาใช้ใหม่ (กระบวนการรีไซเคิล) โดยใช้หลักการ การเหวี่ยงหนีศูนย์กลางหรือการหมุนวนของอากาศ

เครื่องสำหรับคัดแยกสิ่งปนเปื้อนและฝุ่นที่มาจากกระบวนการแปรรูปหรือกระบวนการนำเศษพลาสติกกลับมาใช้ใหม่ (กระบวนการรีไซเคิล) โดยใช้หลักการการเหวี่ยงหนีศูนย์กลางหรือการหมุนวนของอากาศ

เหมาะสำหรับกระบวนการที่ต้องการนำฝุ่นหรือเศษสลากรอกจากขวดพลาสติกเก่าที่ต้องการรีไซเคิลไปยังกระบวนการแปรรูป ขวด PET ใหม่ อีกครั้ง

เครื่องนี้ของคองสกีลส์ถูกออกแบบมาให้ใช้ควบคู่กับระบบลำเลียงด้วยลม

ขาตั้งที่แสดงในรูปไม่ได้รวมอยู่ในอุปกรณ์มาตรฐานของเรา

หลักการทำงาน

ใช้หลักการทำงานของ การหมุนวนของอากาศหรือแรงเหวี่ยงภายในของตัวมันเอง เพื่อให้วัสดุที่หนักตกลงมาเอง

โดยอาศัยแรง การสร้างกระแสลมจากพัดลมที่ติดตั้งด้านบนของเครื่อง ซึ่งฝุ่นหรือวัสดุที่สิ่งสกปรกและเบา จะถูกพัดพาโดยกระแสลม ผ่านระบบท่อลำเลียงไปยังตัวคัดแยก หรือไซโคลน

ในขณะที่วัสดุที่ผ่านการตัวคัดแยกจะตกลงผ่านช่องทางด้านล่างของตัวเครื่อง

ในขณะที่ใบพัดด้านล่างเป็นตัวกระจายวัสดุภายในให้สม่ำเสมอ ในกระแสลมเป็นการทำให้เพิ่มประสิทธิภาพ และวัสดุสะอาดมากยิ่งขึ้น

ความสามารถในการรองรับของเครื่องสร้างอากาศแบบหมุนวนขึ้นอยู่กับลักษณะของวัสดุที่จะทำความสะอาดแต่ละชนิดขึ้นอยู่กับความต้องการที่จะนำขวดพลาสติกกลับมาใช้ใหม่นั้น มีความจำเป็นอย่างไรที่จะต้องทำความสะอาดและกำจัดสิ่งเจือปนออกจากวัสดุออกให้หมด

เครื่องสร้างอากาศแบบหมุนวน รุ่น KIA 12,20 และ 60 สามารถใช้กับไฟได้ทั้งที่ความถี่ 50 เฮิร์ต และ 60 เฮิร์ต

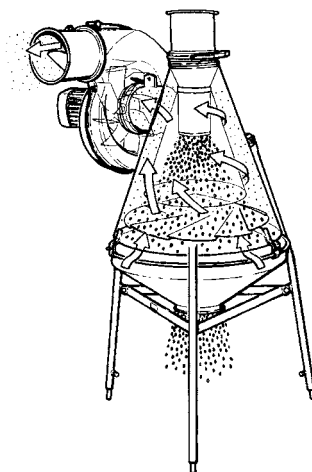

KIA 12

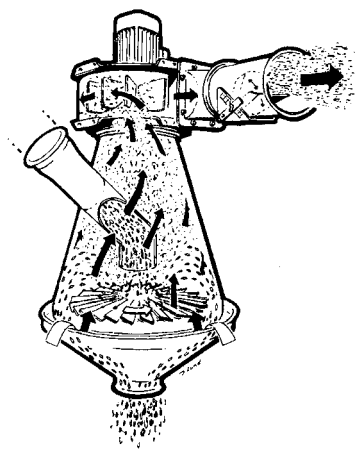

KIA 20/60

หากวัสดุที่จะลำเลียงในช่วงต้นเป็นเม็ดละเอียดๆ และหลังจากนั้นจะถูกลำเลียงไปยังเครื่องสร้างอากาศแบบหมุนวน สิ่งสกปรกที่เบาจะแยกออกจากวัสดุเหล่านั้นเพื่อให้ได้วัสดุที่พร้อมสำหรับนำกลับมาใช้ใหม่ได้

ผลที่ได้จากการติดตั้งเครื่องสร้างอากาศแบบหมุนวน จะทำให้ได้วัสดุกลับมาใช้ใหม่มากขึ้น และยังช่วยลดปริมาณของเสียได้อีกด้วย

อุปกรณ์เสริมเพิ่มเติม

สำหรับ KIA 20 และ KIA 60

จะประกอบไปด้วยมอเตอร์เพื่อควบคุมการกระจายของวัสดุหรือวัสดุให้มีความสม่ำเสมอและให้กระจายอย่างคงที่โดยการควบคุมรอบของมอเตอร์เพื่อเพิ่มประสิทธิภาพในการทำความสะอาดวัสดุรวมถึงจะมีอุปกรณ์สำหรับลดไฟฟ้าสถิตย์เนื่องจากการเกิดไฟฟ้าสถิตย์จะไปลดประสิทธิภาพในการทำความสะอาดทำให้วัสดุเกาะรวมตัวกันเป็นก้อนและแยกออกจากกันยากขึ้น

จะมีอุปกรณ์เสริม ที่หลีกเลี่ยงการเกิดไฟฟ้าสถิตย์ คือ เป็นลักษณะวงแหวน ติดตั้งไว้ข้างในเครื่องสร้างอากาศแบบหมุนวน ได้ทางเข้า ซึ่งจะทำให้วัสดุทั้งหมดแยกออกจากกันก่อนที่จะเข้าสู่ระบบที่จะเกิดการคัดแยกขึ้น

ขนาดของ KIA แต่ละรุ่น (มิลลิเมตร)

KIA 12

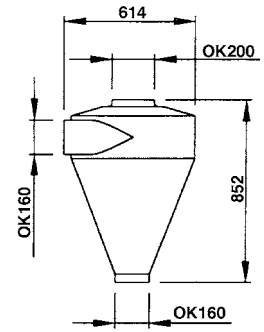
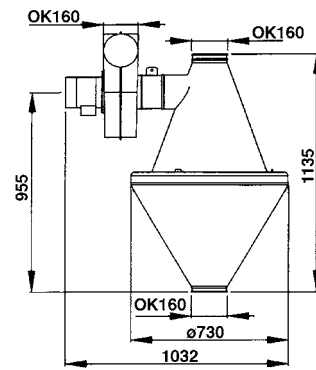

KIA 20/60

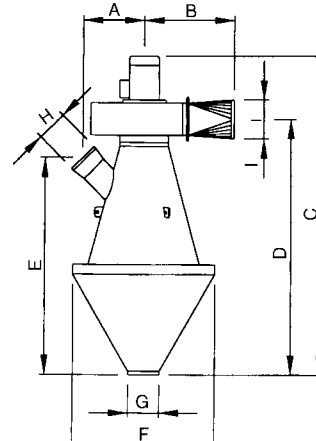

OK200/FK300
(RC 20/RC 40)

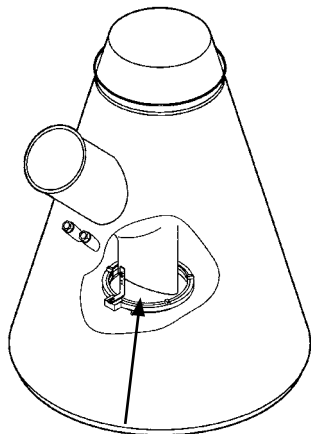
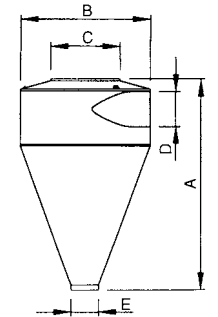

วงแหวนลดไฟฟ้าสถิตย์.

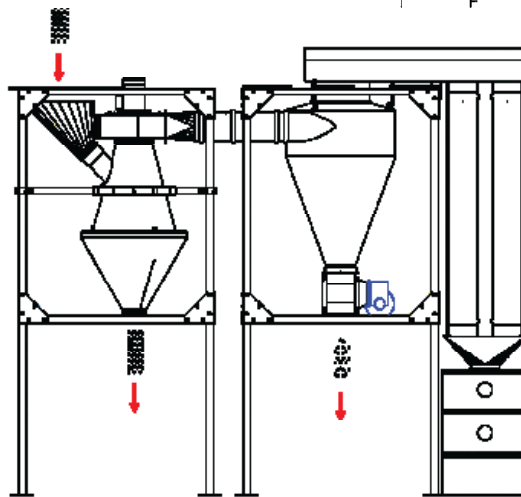

เครื่องสร้างอากาศแบบหมุนวน,

เครื่องคัดแยก (ไซโคลน) และตัวกรองฝุ่น

ข้อมูล

Model รุ่น	KIA 12	KIA 20	KIA 60
ความสามารถในการรองรับ (กิโลกรัม ต่อ ชั่วโมง)	300	700	2250
กำลังมอเตอร์ (กิโลวัตต์)	0.75	2.2	7.5
ความเร็วของรอบมอเตอร์ (รอบต่อนาที)	3000	3000	3000
น้ำหนักรวมมอเตอร์ (กิโลกรัม)	42	108	260
ขนาดท่อของพัดลม (มิลลิเมตร)	OK160	OK200	Ø300

เครื่องสร้างอากาศ	รุ่น KIA 20	รุ่น KIA 60
A	315	415
B	464	543
C	1633	2243
D	1308	1743
E	1110	1491
F	Ø730	Ø1202
G	OK160	OK200
H	OK160	OK200
I	OK200	FK300
ไซโคลน	OK200	FK300
A	1159	1688
B	Ø754	Ø1148
C	Ø400	FK614
D	OK200	FK300
E	OK200	OK200

Kongskilde Industries A/S
Representative office

Tel.: +66 98 469 6763

ka@kongskilde-industries.com

www.kongskilde-industries.com

K KONGSKILDE
Air solutions / your success

KIA 12/20/60

Data sheet

The Kongskilde Industrial Aspirator is designed to separate light impurities or dust from re-processed material or granulated plastic.

The Kongskilde Industrial Aspirator is designed to separate light impurities or dust from re-processed material or granulated plastic.

The Aspirator is suitable for applications where the presence of dust or label fragments can be expected, for example in connection with PETbottle re-processing.



The Kongskilde Industrial Aspirator is typically installed within an existing Kongskilde pneumatic conveying system.

Legs shown on the photo are not included in the standard configuration.

Principle of Function

Using the aspiration principle, the re-processed material falls through an upward moving air stream generated by a blower which is mounted on the Aspirator. The lighter impurities are borne by the air stream through the blower and conveyed through a pipe system into a cyclone or a container, while the reprocessed material falls through the bottom of the Aspirator.

A rotating distributor table in the bottom part of the Aspirator ensures

that the material is evenly distributed in the air stream. This provides maximum cleaning efficiency.

The capacity of the Aspirators will vary depending on the kind of material being cleaned. Re-processed PET-bottles demand a much more concentrated handling than freeflowing granulate in order to clean impurities from the material.

Please note that the indicated capacities are intended as guidelines. To obtain the exact capacity of a given installation, Kongskilde offers to test the specific material, which is to be cleaned.

The KIA 12, 20, 60 Aspirator is available in both a 50 Hz and a 60 Hz model.

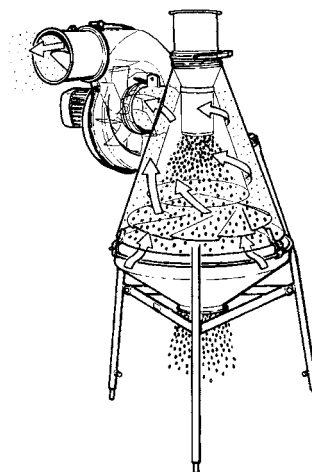

KIA 12

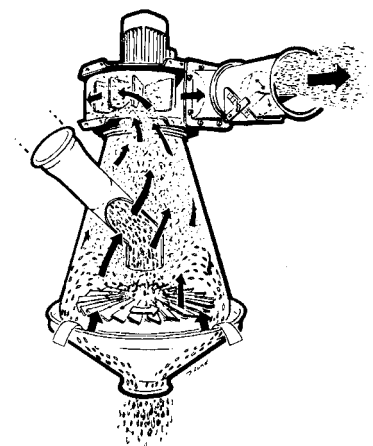

KIA 20/60

If the material is first granulated and thereafter conveyed to a Kongskilde Aspirator, where the lighter impurities are separated from the material, the re-processed material will be ready for re-use.

An installation containing an Aspirator results in reduced demand for raw materials as well as a drastical reduction of the quantity of waste material.

Options

Optional equipment for the KIA 20 and 60 includes a motor for the distributor table, which ensures a constant r.p.m.

When the motor r.p.m. is controlled by a frequency control, the cleaning performance is considerably increased as the material is more evenly distributed in the Aspirator.

Static electricity reduces the cleaning efficiency as the material sticks together and makes separation more difficult. To avoid static charge, an antistatic ring is available for the KIA Aspirator.

The antistatic ring is mounted under the inlet, inside the Aspirator, which means that all material goes through it before the separation begins.

Dimensions

KIA 12

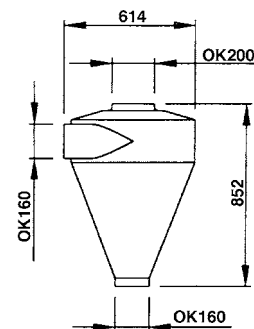
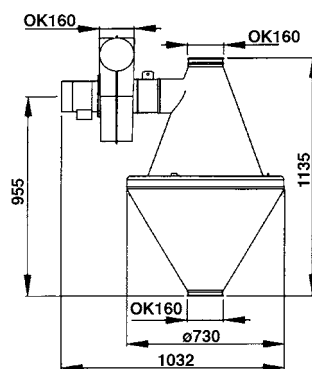

KIA 20/60

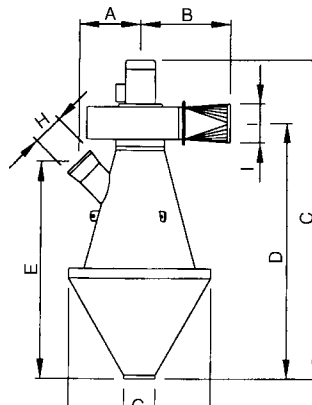

OK200/FK300 (RC 20/RC 40)

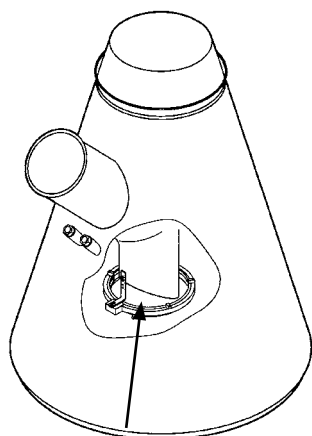
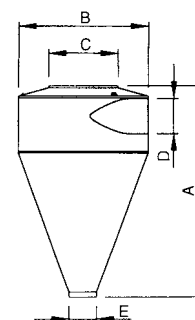

Antistatic ring.

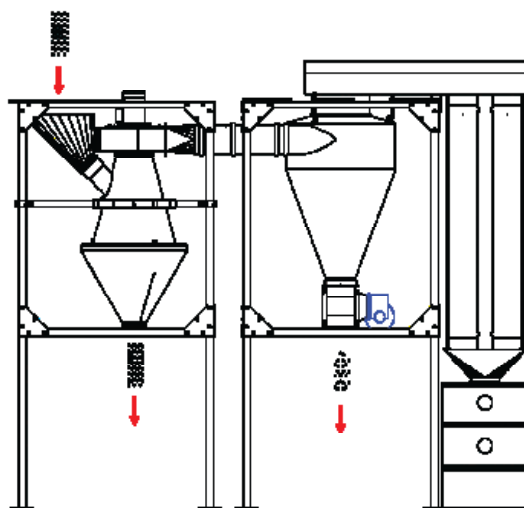

KIA aspirator with Cyclone and filterunit

Data

Model	KIA 12	KIA 20	KIA 60
Capacity, kg/h	300	700	2250
Motor output, kW	0.75	2.2	7.5
Motor speed, rpm	3000	3000	3000
Weight incl. motor, kg	42	108	260
Pipe dimension of fan	OK160	OK200	Ø300

Aspirator	KIA 20	KIA 60
A	315	415
B	464	543
C	1633	2243
D	1308	1743
E	1110	1491
F	Ø730	Ø1202
G	OK160	OK200
H	OK160	OK200
I	OK200	FK300
Cyclone	OK200	FK300
A	1159	1688
B	Ø754	Ø1148
C	Ø400	FK614
D	OK200	FK300
E	OK200	OK200

Kongskilde Industries A/S
Representative office

Tel: +66 984 696 763
ka@kongskilde-industries.com
www.kongskilde-industries.com

K KONGSKILDE
Air solutions / your success