

CFG 20/CFG 40

Kettenelevator

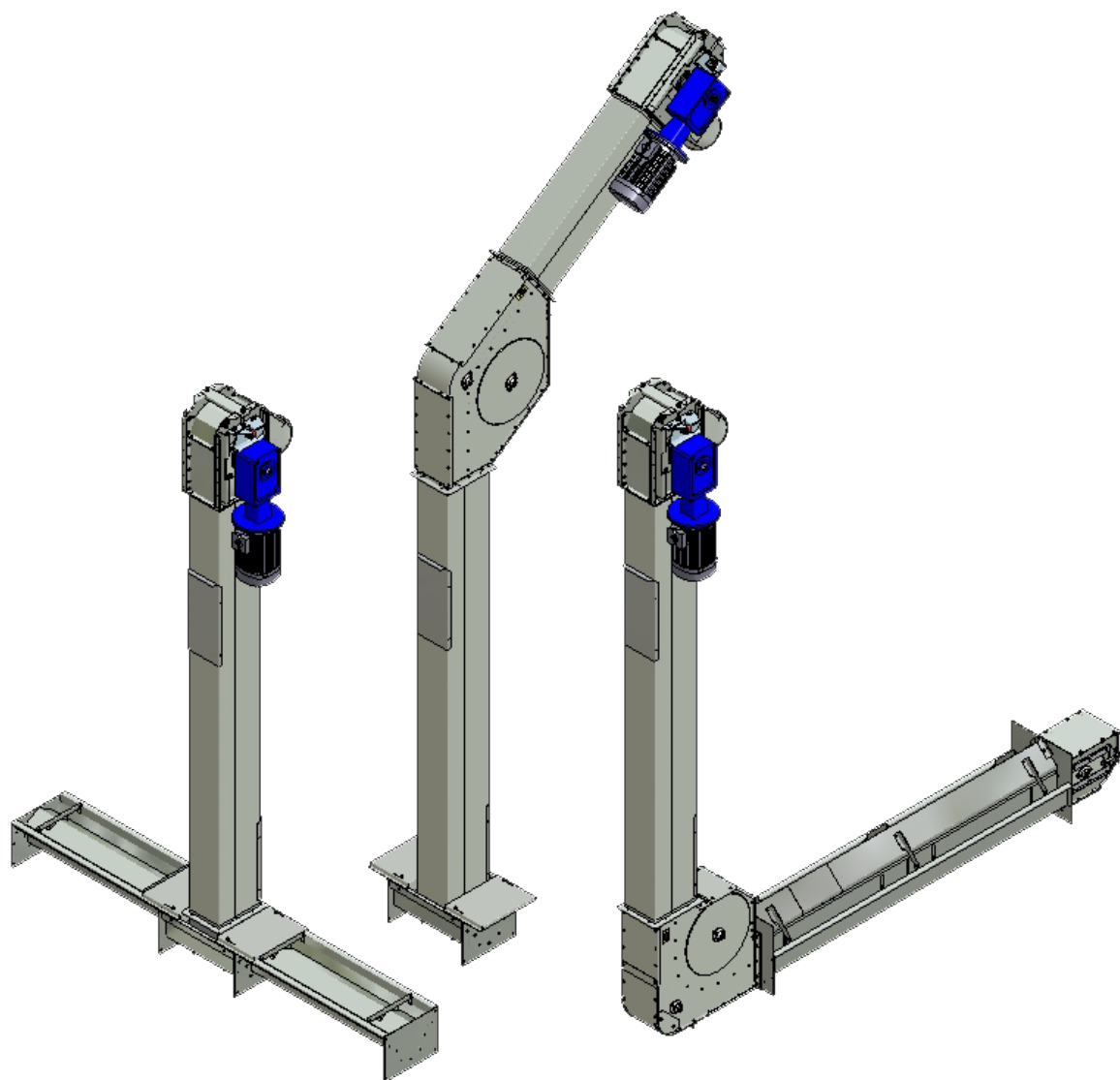

Bedienungsanleitung

Inhalt

Inhalt	2
Vorwort	4
EU-Übereinstimmungserklärung	5
Nutzungsbedingungen	6
Allgemeine Informationen	7
Lieferung	7
Lagerung	7
Lärmmessung	7
Typenschild	8
Konstruktion	8
Förderleistung	9
Technische Spezifikationen - Energieverbrauch	10
Elevatorkopf	12
Kastenelemente	12
Elevatorfuß	13
Maßskizze CFG 20/CFG 40 (Antriebsmotor)	14
Maßskizze CFG 20/CFG 40 mit 90°/55° Winkel und Kettenredler (Winkelförderer)	15
Maßskizze CFG 20/CFG 40 (Keilriemenantrieb)	16
Bei der Lieferung	17
Warnschilder	17
Fundament	18
Hebezeug	18
Hebeanweisung	19
Gewichtstabelle für Bauteile CFG 20/CFG 40	20
Gewichtstabelle Kettenelevator CFG 20/CFG 40	22
Gewichtstabelle Kettenelevator CFG 20/CFG 40	23
Gewichtstabelle CFG 20 (Getriebemotor)	24
Gewichtstabelle CFG 20 (Keilriemenantrieb)	25
Gewichtstabelle CFG 40 (Getriebemotor)	26
Gewichtstabelle CFG 40 (Keilriemenantrieb)	27
Montage.....	28
Dichtung	29
Unterteil des Elevators	30
Oberteil des Elevators	31

Kettenelevator mit Schneckentrog	33
Kettenelevator mit 55° og 90° -Winkel	34
Montage des Getriebemotors	35
Montage von Motor und Riemenscheibensatz	36
Kastenelemente	37
Elevatorkette	38
Montage des Kettenelevators	41
Potentialausgleich	42
Vertikale Befestigung	43
Understøtning ved stigende elevator	44
Start	45
Fehlersuche bei einer Störung des Elevators	45
Wartung	46
Getriebemotor	46
Motor	46
Riemenscheibensatz	46
Elevatorkette	47
Gummi-Mitnehmer	47
Lager	47
Schmieren der Lager	48
Elevatorkopf	48
Elevatorfuß	48
Undichtigkeit.....	48
Störgeräusche und Vibrationen	48
Entsorgung	49
Sonderausstattung / Zubehör	50
Inspektionsklappe mit Einlauf	50
Einlaufstück für Flex-Elevatorfuß	51
Einlauf Ø200 Flex-Fuß für eine Seite	52
Kastenelement mit kippbarem Einlauf	53
Kastenelement 0,5 m mit 45°-Einlauf	54
Auslauf für Elevatorkopf	55
Abkippanne.....	56
Ersatzteile CFG 20/CFG 40	57
Stückliste CFG 20/CFG 40	59

Vorwort

Bitte beachten!

Bitte lesen Sie diese Bedienungsanleitung vor der Montage und Inbetriebnahme sorgfältig durch.

EU-Übereinstimmungserklärung

Hersteller: JEMA AGRO A/S
Kløservejen 2, Sahl
DK-8850 Bjerringbro
Tel. +45 86 68 16 55

Erklärt hiermit, dass

Maschine: Kettenelevator
Typ: CFG 20/CFG 40 (T20/T40)
Produktionsjahr: 2006

- in Übereinstimmung mit der Maschinen-Richtlinie 2006/42/EF unter besonderen Anweisungen zur Anlage 1 über wesentliche Sicherheits- und Gesundheitsforderungen in Verbindung mit Konstruktion und Herstellung der Maschinen:

EN ISO 12100-1:2005 Grundlegende Terminologie und Methodik.
EN ISO 12100-2:2005 Technische Prinzipien.
EN 1050:1997 Prinzipien für Risiko-Bewertung.

- ist in Übereinstimmung mit den EMC-Richtlinien 04/108/EF vom 15. Dezember 2004 für elektromagnetische Kompatibilität.

Geschäftsführer Jens-Peter Pedersen

Titel Name

04.12.2008

Datum Unterschrift

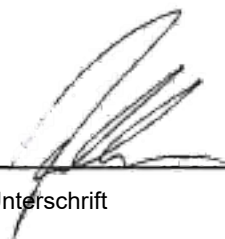

Nutzungsbedingungen

Die Kettenelevator CFG 20/CFG 40 von KONGSKILDE INDUSTRIES A/S ist für den Transport von Getreide, Saatmischungen, Granulaten und Mehl konstruiert.

- Der Kettenelevator CFG 20/CFG 40 darf nur für die im Vertrag vereinbarten Produkte verwendet werden.
- Die elektrische Installation darf nur von einem autorisierten Elektriker durchgeführt werden.
- Der Potentialausgleich des Kettenelevators CFG 20/CFG 40 muss gemäß den geltenden nationalen Vorschriften erfolgen.
- Die notwendigen Wartungsarbeiten am Kettenelevator wurde sorgfältig analysiert und in einer Checkliste mit genau festgesetzten Reinigungs- und Wartungsintervallen zusammengefasst. Werden diese Intervalle nicht eingehalten, verfällt KONGSKILDE INDUSTRIES A/S Voraussetzung für einen problemlosen Betrieb und die Garantie.
Siehe dazu auch die beiliegende Wartungsübersicht.
- Während Montage, Wartung oder Reparatur muss die Stromversorgung des Kettenelevators unterbrochen und gegen einen erneuten Anschluss gesichert sein.
- Die Bedienungsanleitung muss in der Nähe des Kettenelevators CFG 20/CFG 40 aufbewahrt werden.

Allgemeine Informationen

Lieferung

Der Kettenelevator wird in Einzelteilen geliefert. Für den Versand wird übliches Verpackungsmaterial (Paletten/Holzboxen, Gitterboxen usw.) verwendet. Beim Transport sind die üblichen Vorsichtsmaßnahmen zu beachten.

Zur Lieferung gehören die in der Auftragsbestätigung beschriebenen Teile.

Vor Montage und Inbetriebnahme muss diese Bedienungsanleitung sorgfältig durchgelesen werden.

Lagerung

Es wurden keine Schutzmaßnahmen für eine langfristige Lagerung getroffen.

Nach dem Erhalt sind die Teile bis zur Montage in einem dafür geeigneten trockenen Raum aufzubewahren.

Lärmmessung

Es wurde eine Lärmmessung des Kettenelevators durchgeführt. Der Schalldruckpegel wurde in einem Abstand von 1 Meter von der Oberfläche des Elevators und in einer Höhe von 1,60 Meter gemessen. Während der Messung lief der Kettenelevator ohne Material. Dies entspricht dem Betriebszustand, in dem der Kettenelevator am meisten Lärm verursacht..

Der Schalldruckpegel lag bei 70 dB.

Typenschild

Das Typenschild befindet sich an der Antriebsstation.



Konstruktion

Die Kettenelevatoren der Bauart CFG 20/CFG 40 sind aus Standardelementen aufgebaut, die in Kombination leicht in jede Korntransportanlage eingepasst werden können.

Trotz seiner geringen Außenmaße ist der Kettenelevator äußerst leistungsstark. Beide Modelle arbeiten in allen Positionen sehr effektiv und haben bei hoher Förderleistung einen geringen Energieverbrauch.

Der Kettenelevator ist aus verzinktem Stahl gefertigt und daher für eine Aufstellung im Freien besonders geeignet. Ausserdem ist er mit einer Hochleistungskette mit festgebolzene Mitnehmern versehen.

In Verbindung mit einer waagerechten Trogschnecke ermöglicht er eine waagerechte und senkrechte Förderung. Die Schnecke wird dabei durch die unterste Achse des Elevators angetrieben. Alternativ ist aber auch der Einbau eines eigenen Getriebemotors für das Schneckengetriebe möglich.

Die Trogschnecke kann an der rechten oder linken Seite des Elevators montiert werden. Die Schnecken haben einen Durchmesser von 135mm und sind für eine Neigung von S60, S90 oder S125 sowie in den Längen, 2,0 m, 1,25 m, 1,0 m und 0,5 m lieferbar.

Durch den Einbau eines 90°-Winkels sind weitere Kombinationen von waagerechter und senkrechter Förderung möglich. Der Einlauftrug wird waagrecht montiert und über einen 90°-Winkel mit dem senkrechten Teil des Elevators verbunden. Die Einlauftröge sind in den Längen 2,0 m, 1,25 m, 1,0 m und 0,5 m erhältlich.

Eine weitere Möglichkeit ist der Einbau eines 55°-Winkels, der beispielsweise auf dem Silodach den Übergang von der senkrechten Förderung auf eine 55°-Neigung erlaubt.

Der Kettenelevator besteht aus:

- Elevatorkopf
- Elevatorfuß
- 2,5 m Kastenelement mit Inspektionsklappe
- Kette mit Gummi-Mitnehmern
- Kastenelemente von 0,125 m bis 2,5 m
- Auslauf
- Motor

Für die Fallseite sind zusätzliche Einlaufstücke lieferbar.

Förderleistung

In der folgenden Tabelle ist die Förderleistung für verschiedene Massendichten aufgeführt:

Massendichte	CFG 20 (33 m³/h)	CFG 40 (60 m³/h)
650 kg. pro m³	21 t/h	39 t/h
700 kg. pro m³	23 t/h	42 t/h
750 kg. pro m³ (Weizen)	25 t/h	45 t/h

Die Förderleistung gilt für gereinigtes, lagerfestes Material. Stromversorgung 50 Hz.
Die Leistung variiert nach Beschaffenheit des Materials.

Förderleistung der Kettenelevatoren CFG 20/CFG 40

CFG 20, Einlauf von beiden Seiten ohne Propeller	14 t/h
CFG 20, Einlauf von beiden Seiten mit Propeller	25 t/h
CFG 20 mit Ø135, S60 Schnecke von einer Seite	14 t/h
CFG 20 mit Ø135, S90 Schnecke von einer Seite	19,5 t/h
CFG 20 mit Ø135, S125 Schnecke von einer Seite	25 t/h
CFG 40, Einlauf von beiden Seiten mit Propeller Ø135	45 t/h
CFG 40 mit Ø135, S125 Schnecke von beiden Seiten	45 t/h

Die angegebene Förderleistung gilt für gereinigtes, lagerfestes Material bezieht sich auf eine Massendichte von 750 kg/m³.

Förderleistung pro Seitenschnecke bei einer Montage am Kettenelevator CFG 20/CFG 40

	Schnecke Ø135 S125	Schnecke Ø135 S90	Schnecke Ø135 S60
Elevator mit Getriebemotor 280 U/min Elevator mit Riemenscheibenantrieb 1440 U/min	22,0	17,0	13,0
Umdrehungen an der Bodenachse / Schnecke 315 U/min Elevator mit Getriebemotor 180 U/min Elevator mit Riemenscheibenantrieb 1000 U/min	15,0	11,0	9,0
Umdrehungen an der Bodenachse / Schnecke 210 U/min			
Schnecke mit eigenem Getriebemotor 250 U/min	17,5	12,5	10,0
Schnecke mit eigenem Getriebemotor 280 U/min	19,5	15,0	11,5
Schnecke mit eigenem Getriebemotor 315 U/min	22,0	17,0	13,0
Schnecke mit eigenem Getriebemotor 405 U/min	28,0	22,0	17,0

Die angegebene Förderleistung gilt für gereinigtes, lagerfestes Material bezieht sich auf eine Massendichte von 750 kg/m³.

Einstellen des Kettentrogs:

CFG 20	J Öffnung	Förderleistung t/h	CFG 40	J Öffnung	Förderleistung t/h
Keilriemenantrieb mit Motor 1.500 U/min	15	5	Keilriemenantrieb mit Motor 1.500 U/min	15	25
	25	11		25	31
Getriebemotor 280 U/min	35	18	Getriebemotor 280 U/min	35	38
	45	25		45	45
Keilriemenantrieb mit Motor 1.000 U/min	20	10	Keilriemenantrieb mit Motor 1.000 U/min	20	30
	35	16		35	40
Getriebemotor 180 U/min	50	23	Getriebemotor 180 U/min	50	50
	65	30		65	60

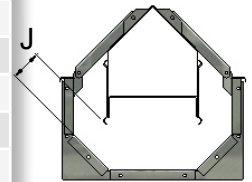

Die angegebene Förderleistung bezieht sich auf eine Massendichte von 750 kg/m³.

Wichtig! Der Mass J in der Skizze ist bloss richtungsweisend.

Wichtig! Bitte Stellplatten einstellen bevor Start der Anlage.

Technische Spezifikationen - Energieverbrauch

Kettenelevator CFG 20, Energieverbrauch in kW:

Typ	0-9m	10-12m	13-16m	17-20m
CFG 20	2,2 kW	3,0 kW	4,0 kW	5,5 kW



Kettenelevator CFG 40, Energieverbrauch in kW:

Typ	0-7m	8-10m	11-14m	15-20m
CFG 40	2,2 kW	3,0 kW	4,0 kW	5,5 kW

Kettenelevator CFG 20, Energieverbrauch in kW:

Typ	15-17m	18-20m
CFG 20	4,0 kW	5,5 kW

Kettenelevator CFG 40, Energieverbrauch in kW:

Typ	15-20m
CFG 40	5,5 kW

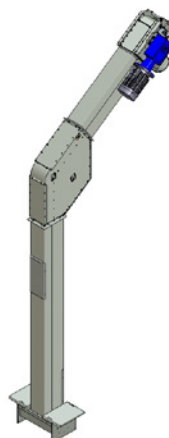

Höhe in Metern	Länge		
	2,35 m	3,35 m	4,35 m
	kW CFG 20/CFG 40	kW CFG 20/CFG 40	kW CFG 20/CFG 40
3,65	2,2/3,0	2,2/3,0	2,2/3,0
4,61	2,2/3,0	2,2/3,0	2,2/3,0
5,61	2,2/3,0	2,2/3,0	3,0/3,0
6,61	2,2/3,0	3,0/3,0	3,0/4,0
7,57	3,0/3,0	3,0/4,0	3,0/4,0
8,57	3,0/4,0	3,0/4,0	4,0/4,0
9,66	3,0/4,0	4,0/4,0	4,0/4,0
10,66	4,0/4,0	4,0/4,0	4,0/5,5
11,66	4,0/4,0	4,0/5,5	4,0/5,5
12,62	4,0/5,5	4,0/5,5	5,5/5,5
13,62	4,0/5,5	5,5/5,5	5,5/5,5
14,58	5,5/5,5	5,5/5,5	5,5/5,5
15,58	5,5/5,5	5,5/5,5	5,5/5,5
16,58	5,5/5,5	5,5/5,5	
17,66	5,5/5,5		

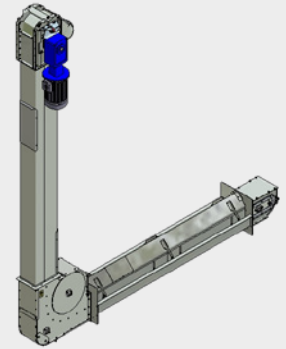

Höhe in Metern	Länge			
	5,35 m	6,35 m	7,35 m	8,35 m
	kW CFG 20/CFG 40	kW CFG 20/CFG 40	kW CFG 20/CFG 40	kW CFG 20/CFG 40
3,65	2,2/3,0	3,0/3,0	3,0/4,0	3,0/4,0
4,61	3,0/3,0	3,0/4,0	3,0/4,0	4,0/4,0
5,61	3,0/4,0	3,0/4,0	4,0/4,0	4,0/5,5
6,61	3,0/4,0	4,0/4,0	4,0/4,0	4,0/5,5
7,57	4,0/4,0	4,0/4,0	4,0/5,5	4,0/5,5
8,57	4,0/4,0	4,0/5,5	4,0/5,5	5,5/5,5
9,66	4,0/5,5	4,0/5,5	5,5/5,5	5,5/5,5
10,66	4,0/5,5	5,5/5,5	5,5/5,5	5,5/5,5
11,66	5,5/5,5	5,5/5,5	5,5/5,5	5,5/5,5
12,62	5,5/5,5	5,5/5,5	5,5/5,5	
13,62	5,5/5,5	5,5/5,5		
14,58	5,5/5,5			

Zusätzlicher Energieverbrauch pro Trogschnecke mit Ø135 = 0,35 kW.

Bei einem Gesamtenergiebedarf von über 5,5 kW wird für die Schnecken ein eigener Antrieb verwendet.

Energieverbrauch bei eigenem Antrieb für Trogschnecke Ø135:

Schnecken bis 6,0 m = 2,2 kW

Schnecken über 6,0 m = 3,0 kW

Eigener Antrieb der Seitenschnecken

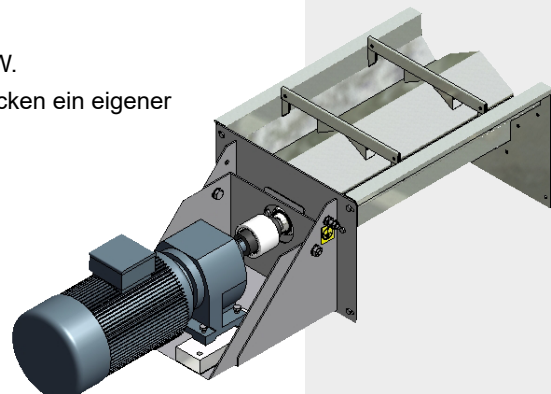

Elevatorkopf

Der Elevatorkopf wird als komplette Einheit geliefert. Der Motor wird einzeln geliefert.

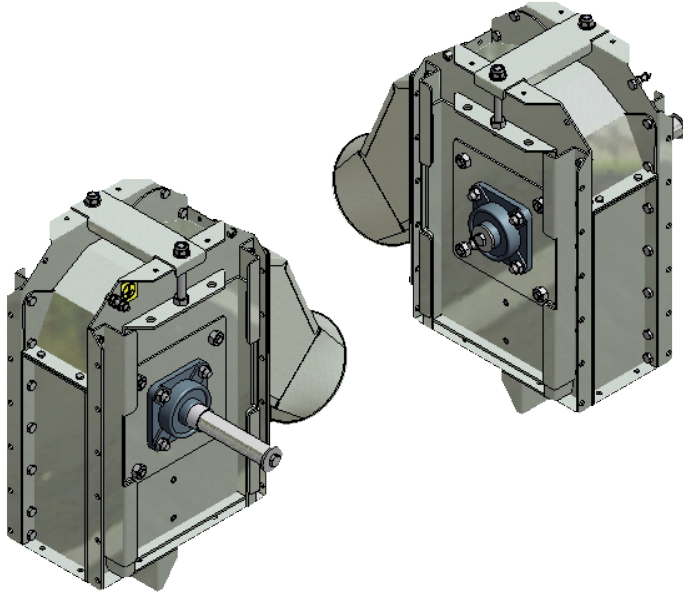

Kastenelemente

Die Kastenelemente für den Elevator sind in unterschiedlichen Längen erhältlich:

2,5 m – 2,0 m – 1,0 m – 0,5 m – 0,25 m – 0,125 m.

Kastenelemente mit Inspektionsklappe sind in 2,5 m Länge erhältlich.

Die Einlauftröge sind in den Längen 2,0 m, 1,25 m, 1,0 m und 0,5 m lieferbar.

Durch eine Kombination dieser Elemente ist eine Gesamtförderstrecke von 20,0 m möglich, wobei die senkrechte Förderstrecke in Schritten von 0,125 m und die waagerechte Strecke in Schritten von 0,25 m ausbaubar ist.

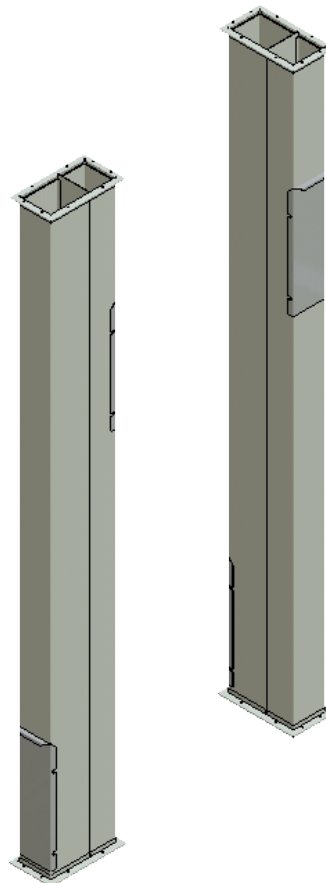

Elevatorfuß

Der Elevatorfuß kann im Trog in jeder Stellung von senkrecht bis 45° montiert werden. Die Trogschnecke ist auf beiden Seiten des Elevatorfußes montierbar.

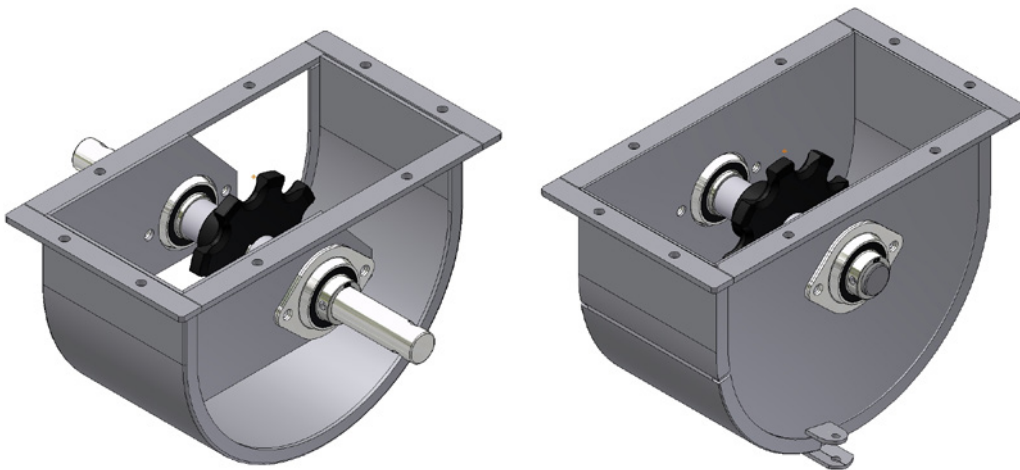

Elevatorfod med indløb

Geschlossener Elevatorfuß

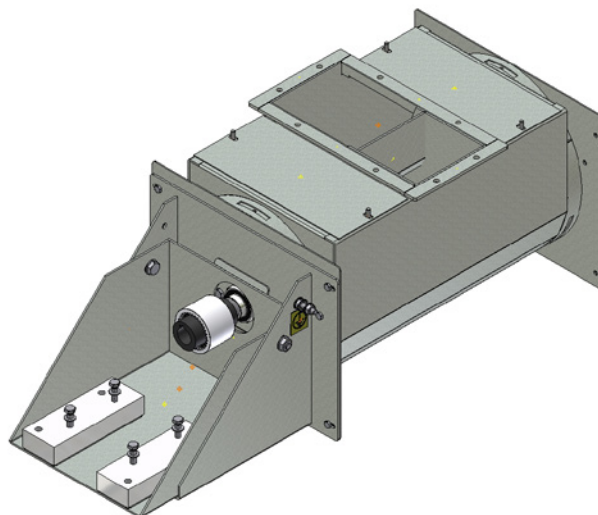

Flex-Elevatorfuß mit Konsole und Anschluss

Maßskizze CFG 20/CFG40 (Antriebsmotor)

	A	B	C	D	E	F	G	H	I	J	K
CFG 20	378	215	175	335	135	530	430	500	OK160	278	215
CFG 40	457	277	240	400	200	550	480	500	SK200	278	215

	L	M	N	O	P	Q	R	S	T	U	V
CFG 20	320	400	760	300	520	365	265	300	265	365	500
CFG 40	320	400	760	300	520	365	265	300	265	365	500

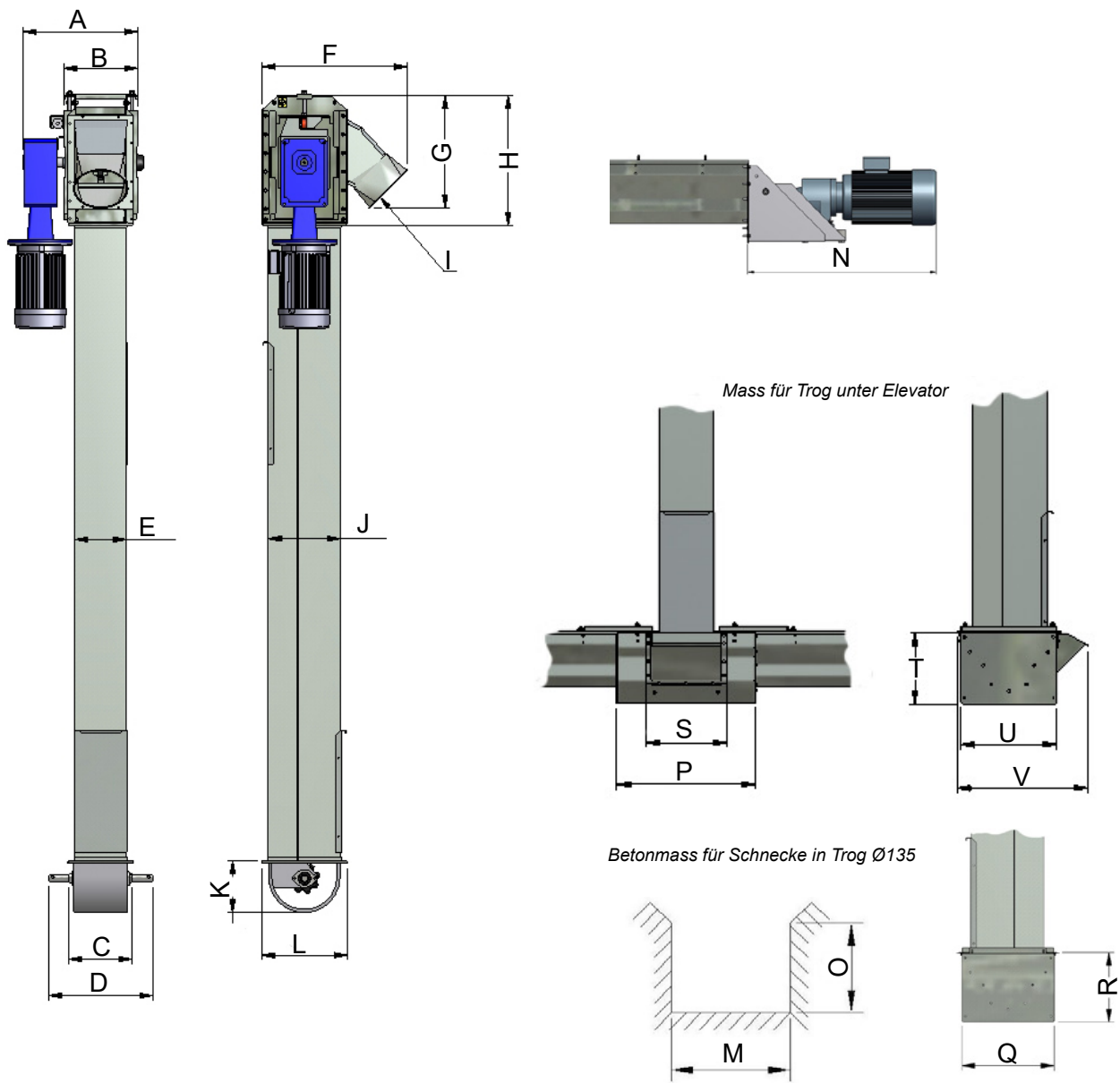

Um den Schnecken trog wird trockener Sand aufgefüllt und die Ränder des Trogs werden verputzt.

Maßskizze CFG 20/CFG 40 mit 90°/55°-Winkel und Kettenredler (Winkelförderer)

(Getriebemotor)

	A	B	C	D	E	F	G	H	I
CFG 20	375	230	350	720	430	280	720	730	1045
CFG 40	390	230	410	720	430	280	720	730	1045

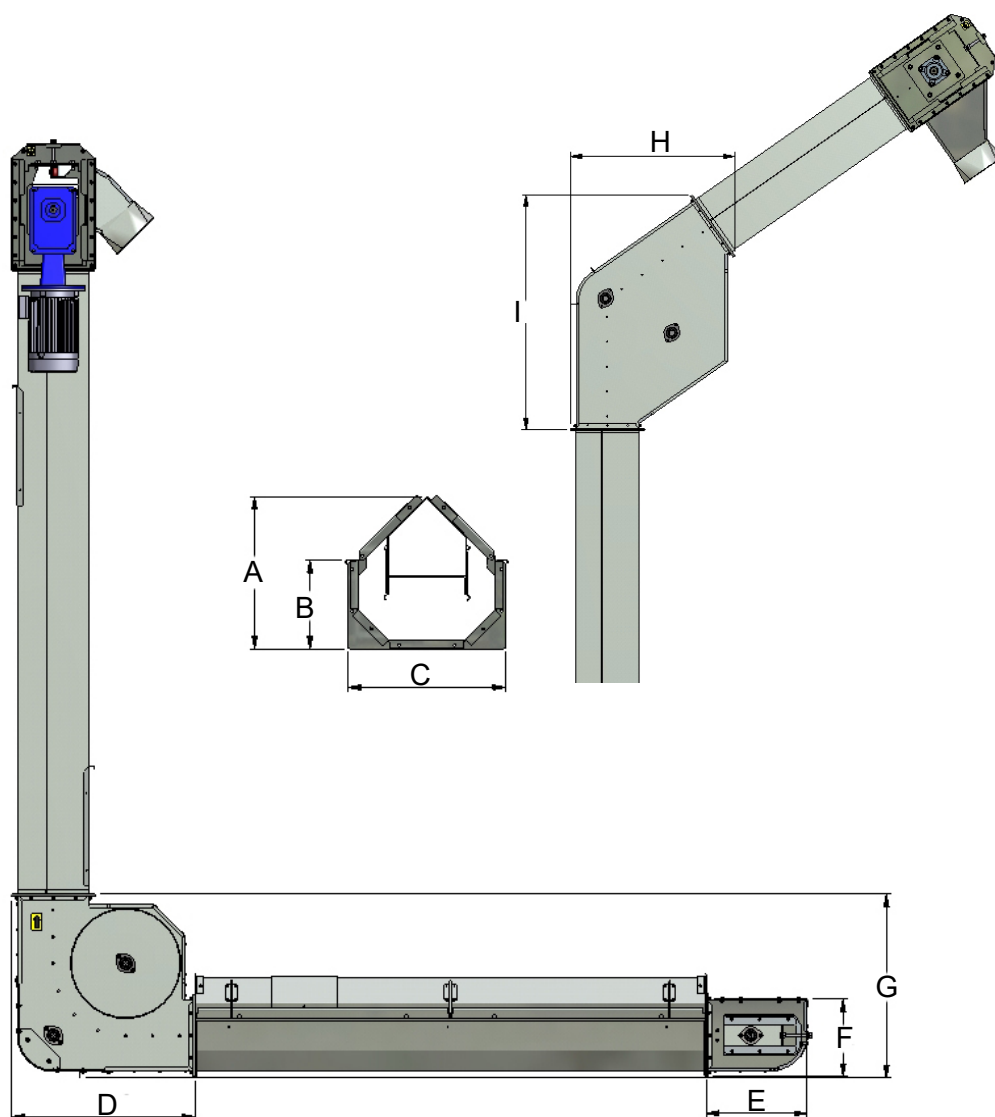

Maßskizze CFG 20/CFG 40 (Keilriemenantrieb)

	A	B	C	D	E
CFG 20	505	890	440	500	OK160
CFG 40	525	940	450	500	Ø200

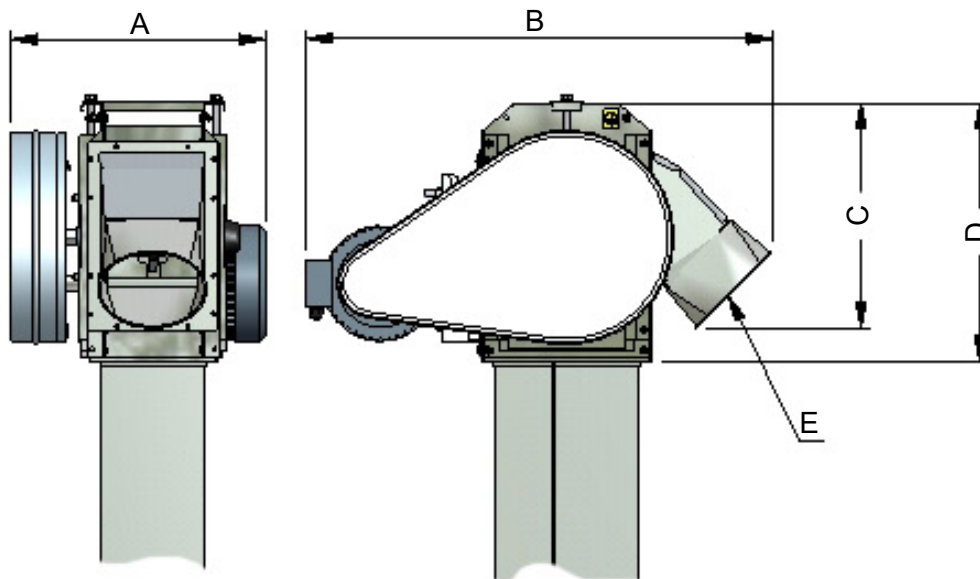

Bei der Lieferung

Bitte kontrollieren Sie bei der Lieferung alle Teile und Module auf Vollständigkeit und Transportschäden.

Achtung! Prüfen Sie, ob dem Getriebe und Motor die Herstellerunterlagen beiliegen. Bei fehlenden Unterlagen wenden Sie sich bitte mit Angabe der Auftragsnummer an die Kongskilde Industries A/S.

Denken Sie vor Beginn der Montage an die erforderliche Schutzausrüstung.

Es ist wichtig, die gesamte Bedienungsanleitung vor Beginn der Montage sorgfältig durchzulesen.

Warnschilder

Am Kettenelevator befinden sich Warnschilder, die auf Gefahrenquellen hinweisen

Warnung!

Inspektionsklappe und Absperrung dürfen während des Betriebs nicht geöffnet oder entfernt werden.

Warnung!

Nicht mit der Hand in die Nähe rotierender Förderschnecken/Schrauben kommen.



Fundament

Stellen Sie sicher, dass das Fundament für den Kettenelevator eben und für die jeweilige Traglast geeignet ist.

Hebezeug

Verwenden Sie ausschließlich Hebevorrichtungen mit der in der jeweiligen Situation erforderlichen Tragfähigkeit.

Das Hebezeug muss für die jeweilige Belastung ausgelegt sein.

Das Gewicht der einzelnen Elemente finden Sie im Abschnitt „Stückliste CFG 20/CFG 40“ in dieser Bedienungsanleitung.

Das Gesamtgewicht der Maschine ist im Abschnitt „Gewichtstabelle Kettenelevator CFG 20/CFG 40“ angegeben.

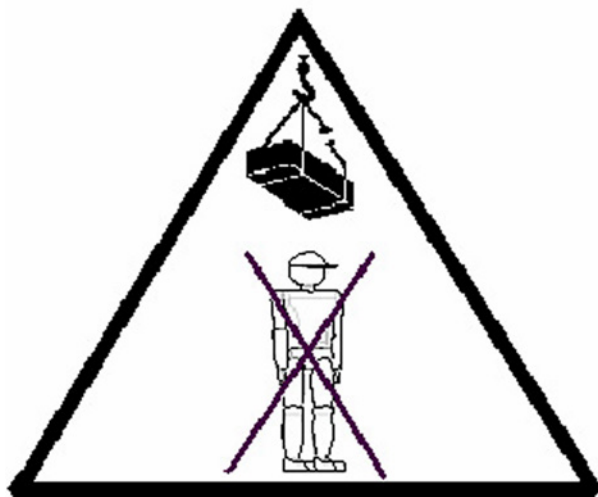

Achtung! – Nicht unter hängenden Lasten stehen.

Hebeanweisung



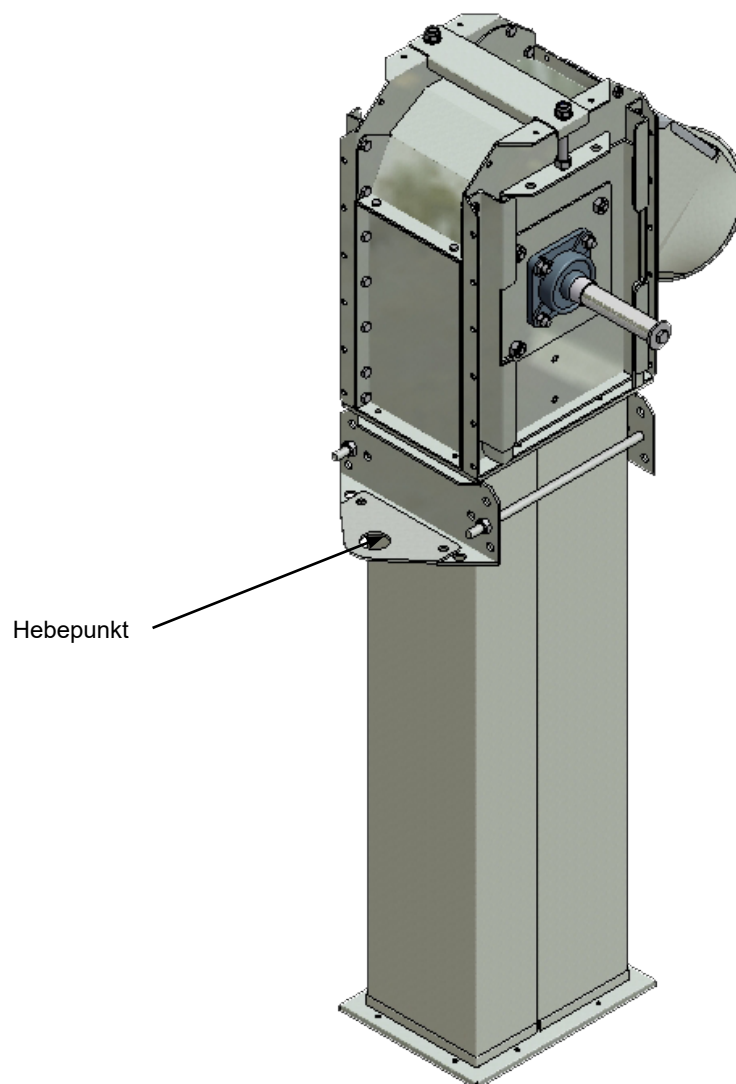

Auf dem nachstehenden Bild ist der Hebepunkt angegeben, der zum Anheben des Kettenelevators verwendet werden muss.

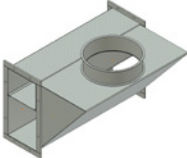
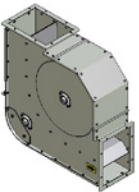
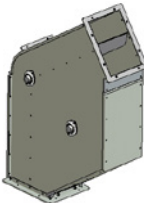
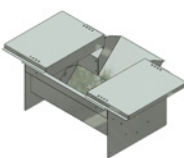

Gewichtstabelle für Bauteile CFG 20/CFG 40

	Beschreibung	CFG 20 Artikelnr.	Gewicht	CFG 40 Artikelnr.	Gewicht
	Antriebsstation für Keilriemen	92051577	36	92052116	39
	Antriebsstation für Kegelradgetriebemotor, Rechtsmontage	92051583	36	92052483	39
	Antriebsstation für Kegelradgetriebemotor, Linksmontage	92051585	36	92052485	39
	Spannsektion	92044095	12,61	92045095	13,77
	Elevatorfuß komplett 135mm ohne Kette	92051142	7	92052142	8
	Elevatorfuß komplett 135mm mit Kugellager im Kettenrad, ohne Kette	92051143	8	92052143	9
	Elevatorfuß, geschlossen ohne Kette	92051231	6,6	92052231	7,3
	Flex-Elevatorfuß ohne Kette	92051312	20	92052312	20,7
	Flex-Elevatorfuß mit Kugellager im Kettenrad, ohne Kette	92051316	22	92052316	22,7
	Kastenelement 2,5 m mit Inspektionsklappe	92051012	35	92052012	37
	Kastenelement 2,5 m	92051021	35	92052021	37
	Kastenelement 2,0 m	92051022	28	92052022	32
	Kastenelement 1,0 m	92051024	14	92052024	16
	Kastenelement 0,5 m	92051025	7	92052025	8
	Kastenelement 0,25 m	92051026	3	92052026	5
	Kastenelement 0,125 m	92051027	2	92052027	3

Gewichtstabelle für Bauteile CFG 20/CFG 40

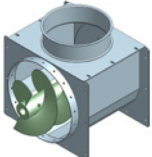
	Beschreibung	CFG 20 Artikelnr.	Gewicht	CFG 40 Artikelnr.	Gewicht
	Kastenelement 0.5 m mit Seiteneinlass ø200, ohne Kette	92044130	10,5	92045130	12
	Winkel 90° ohne Kette mit Kettenrad	92051060	37,00	92052060	42,50
	Winkel 55° ohne Kette mit Kettenrad	92051030	35,2	92052030	40,0
	Trog unter dem Elevator 45/90°	92051056	13	92051056	13
	Trichterset mit Gehäuse für 0,5 m Einfülltrug	92044024	12	92045024	13
	Kette komplett pro Meter	92020028	2	92040028	4
	Abkippanne	92000082	35	92000082	35
	Einlauf ø200 40t/h für Flex-Fuß rechte Seite	-		92052320	15
	Einlauf ø200 40t/h für Flex-Fuß linke Seite	-		92052321	15

Gewichtstabelle Kettenelevator CFG 20/CFG 40

Komplett mit Kegelartriebemotor, Trog unter dem Elevator und Propeller mit Zapfen – rechts und links

Höhe in Metern	CFG 20	CFG 40
	Kegelartriebemotor 280 U/min	Kegelartriebemotor 280 U/min
	Kg.	Kg.
3,0	204,000	221,200
4,0	222,000	245,200
5,0	240,000	269,200
6,0	258,000	299,200
7,0	276,000	323,200
8,0	294,000	341,200
9,0	312,000	365,200
10,0	336,000	394,200
11,0	354,000	418,200
12,0	372,000	442,200
13,0	390,000	460,200
14,0	413,000	495,200
15,0	431,000	519,200
16,0	449,000	543,200
17,0	478,000	567,200
18,0	496,000	585,200
19,0	514,000	603,200
20,0	532,000	621,200

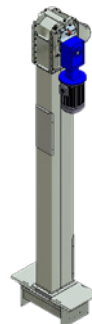

Höhe in Metern	CFG 20	CFG 40
	Motor 1500 U/min Riemenscheibensatz 71/355	Motor 1500 U/min Riemenscheibensatz 71/355
	Kg.	Kg.
3,0	207,000	224,200
4,0	225,000	248,200
5,0	243,000	272,200
6,0	261,000	302,200
7,0	279,000	326,200
8,0	297,000	344,200
9,0	315,000	368,200
10,0	339,000	397,200
11,0	357,000	421,200
12,0	375,000	445,200
13,0	393,000	463,200
14,0	416,000	498,200
15,0	434,000	522,200
16,0	452,000	546,200
17,0	481,000	570,200
18,0	499,000	588,200
19,0	517,000	606,200
20,0	535,000	624,200

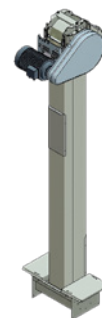

Gewichtstabelle Kettenelevator CFG 20/CFG 40

Komplett mit Kegelfradgetriebemotor, 55°-Winkel, Trog unter dem Elevator und Propeller mit Zapfen – rechts und links.

Höhe in Metern	CFG 20	CFG 40
	Kegelfradgetriebemotor 280 U/min	Kegelfradgetriebemotor 280 U/min
	Kg	Kg
15,0	385,000	476,000
16,0	399,000	496,000
17,0	413,000	516,000
18,0	438,000	536,000
19,0	452,000	556,000
20,0	466,000	576,000

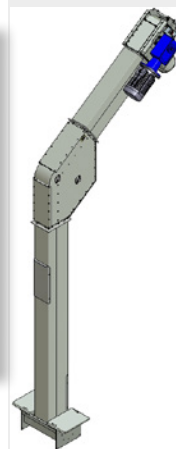

Komplett mit Keilriemenantrieb, 55°-Winkel, Trog unter dem Elevator und Propeller mit Zapfen – rechts und links.

Höhe in Metern	CFG 20	CFG 40
	Motor 1500 U/min Riemenscheibensatz 71/355	Motor 1500 U/min Riemenscheibensatz 71/355
	Kg	Kg
15,0	385,000	476,000
16,0	399,000	496,000
17,0	413,000	516,000
18,0	438,000	536,000
19,0	452,000	556,000
20,0	466,000	576,000

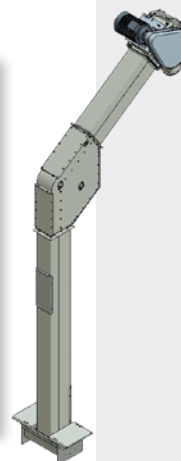

Gewichtstabelle CFG 20 (Getriebemotor)

Komplett mit Kegelradgetriebemotor, 90°-Winkel und Einfülltrög.

Höhe in Metern	Länge		
	2,0 m	3,0 m	4,0 m
	Motor 280 U/min	Motor 280 U/min	Motor 280 U/min
	Kg	Kg	Kg
4,0	256,000	292,000	312,500
5,0	274,000	310,000	332,500
6,0	292,000	328,000	354,500
7,0	310,000	352,000	372,500
8,0	334,000	370,000	390,500
9,0	352,000	388,000	408,500
10,0	370,000	406,000	431,500
11,0	388,000	429,000	449,500
12,0	411,000	447,000	467,500
13,0	429,000	465,000	485,500
14,0	447,000	483,000	512,500
15,0	465,000	512,000	530,500
16,0	494,000	530,000	548,500
17,0	512,000	548,000	
18,0	530,000		

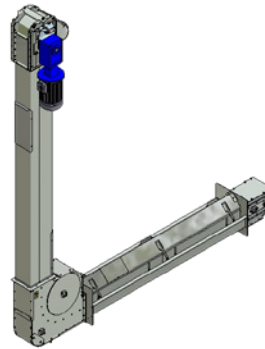

Höhe in Metern	Länge			
	5,0 m	6,0 m	7,0 m	8,0 m
	Motor 280 U/m	Motor 280 U/m	Motor 280 U/m	Motor 280 U/m
	Kg	Kg	Kg	Kg
4,0	349,000	375,000	411,000	432,000
5,0	367,000	393,000	429,000	450,000
6,0	389,000	411,000	447,000	473,000
7,0	409,000	429,000	470,000	491,000
8,0	427,000	452,000	488,000	509,000
9,0	450,000	470,000	506,000	527,000
10,0	468,000	488,000	524,000	556,000
11,0	486,000	506,000	553,000	574,000
12,0	504,000	535,000	571,000	592,000
13,0	533,000	553,000	589,000	
14,0	551,000	571,000		
15,0	569,000			

Gewichtstabelle CFG 20 (Keilriemenantrieb)

Komplett mit Keilriemenantrieb, 90°-Winkel und Einfülltrög.

Höhe in Metern	Länge		
	2,0 m	3,0 m	4,0 m
	Motor 1500 U/min Riemenscheibensatz	Motor 1500 U/min Riemenscheibensatz	Motor 1500 U/min Riemenscheibensatz
	Kg	Kg	Kg
4,0	259,000	295,000	315,500
5,0	277,000	313,000	335,500
6,0	295,000	331,000	357,500
7,0	313,000	355,000	375,500
8,0	337,000	373,000	393,500
9,0	355,000	391,000	411,500
10,0	373,000	409,000	434,500
11,0	391,000	432,000	452,500
12,0	414,000	450,000	470,500
13,0	432,000	468,000	488,500
14,0	450,000	486,000	515,500
15,0	468,000	515,000	533,500
16,0	497,000	533,000	551,500
17,0	515,000	551,000	
18,0	533,000		

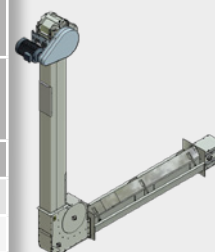

Höhe in Metern	Länge			
	5,0 m	6,0 m	7,0 m	8,0 m
	Motor 1500 U/min Riemenscheibensatz	Motor 1500 U/min Riemenscheibensatz	Motor 1500 U/min Riemenscheibensatz	Motor 1500 U/min Riemenscheibensatz
	Kg	Kg	Kg	Kg
4,0	352,000	378,000	414,000	435,000
5,0	370,000	396,000	432,000	453,000
6,0	392,000	414,000	450,000	476,000
7,0	492,000	432,000	473,000	494,000
8,0	430,000	455,000	491,000	512,000
9,0	453,000	473,000	509,000	530,000
10,0	471,000	491,000	527,000	559,000
11,0	489,000	509,000	556,000	577,000
12,0	507,000	538,000	574,000	595,000
13,0	536,000	555,000	592,000	
14,0	554,000	574,000		
15,0	572,000			

Gewichtstabelle CFG 40 (Getriebemotor)

Komplett mit Kegelradgetriebemotor, 90°-Winkel und Einfülltrög

Höhe in Metern	Länge		
	2,0 m	3,0 m	4,0 m
	Motor 280 U/min	Motor 280 U/min	Motor 280 U/min
	Kg	Kg	Kg
4,0	298,000	334,000	354,500
5,0	316,000	352,000	374,500
6,0	334,000	370,000	396,500
7,0	352,000	394,000	414,500
8,0	376,000	412,000	432,500
9,0	394,000	430,000	450,500
10,0	412,000	448,000	473,500
11,0	430,000	471,000	491,500
12,0	453,000	489,000	509,500
13,0	471,000	507,000	527,500
14,0	489,000	525,000	556,500
15,0	507,000	554,000	574,500
16,0	536,000	572,000	592,500
17,0	554,000	590,000	
18,0	572,000		

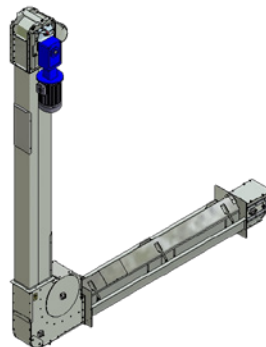

Höhe in Metern	Länge			
	5,0 m	6,0 m	7,0 m	8,0 m
	Motor 280 U/min	Motor 280 U/min	Motor 280 U/min	Motor 280 U/min
	Kg	Kg	Kg	Kg
4,0	391,000	417,000	453,000	474,000
5,0	415,000	435,000	471,000	492,000
6,0	433,000	453,000	489,000	515,000
7,0	451,000	471,000	512,000	533,000
8,0	469,000	494,000	530,000	551,000
9,0	492,000	512,000	548,000	569,000
10,0	510,000	530,000	566,000	598,000
11,0	528,000	548,000	595,000	616,000
12,0	546,000	577,000	613,000	634,000
13,0	575,000	595,000	631,000	
14,0	593,000	613,000		
15,0	611,000			

Gewichtstabelle CFG 40 (Keilriemenantrieb)

Komplett mit Keilriemenantrieb, 90°-Winkel und Einfülltrög

Höhe in Metern	Länge		
	2,0 m	3,0 m	4,0 m
	Motor 1500 U/min Riemenscheibensatz	Motor 1500 U/min Riemenscheibensatz	Motor 1500 U/min Riemenscheibensatz
	Kg	Kg	Kg
4,0	301,000	337,000	357,500
5,0	319,000	355,000	377,500
6,0	337,000	373,000	399,500
7,0	355,000	397,000	417,500
8,0	379,000	415,000	435,500
9,0	397,000	433,000	453,500
10,0	415,000	451,000	476,500
11,0	433,000	474,000	494,500
12,0	456,000	492,000	512,500
13,0	474,000	510,000	530,500
14,0	492,000	528,000	559,500
15,0	510,000	557,000	577,500
16,0	539,000	575,000	595,500
17,0	557,000	593,000	
18,0	575,000		

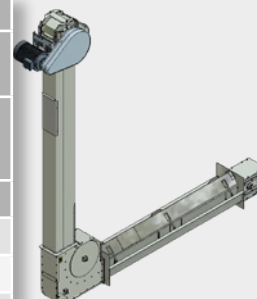

Höhe in Metern	Länge			
	5,0 m	6,0 m	7,0 m	8,0 m
	Motor 1500 U/min Riemenscheibensatz	Motor 1500 U/min Riemenscheibensatz	Motor 1500 U/min Riemenscheibensatz	Motor 1500 U/min Riemenscheibensatz
	Kg	Kg	Kg	Kg
4,0	394,000	420,000	456,000	477,000
5,0	418,000	438,000	474,000	495,000
6,0	436,000	456,000	492,000	518,000
7,0	454,000	474,000	515,000	536,000
8,0	472,000	497,000	533,000	554,000
9,0	495,000	515,000	551,000	572,000
10,0	513,000	533,000	569,000	601,000
11,0	531,000	551,000	598,000	619,000
12,0	549,000	580,000	616,000	637,000
13,0	578,000	598,000	634,000	
14,0	596,000	616,000		
15,0	614,000			

Montage

Kontrollieren Sie das Fundament und die Transportrichtung (Platzierung von Ein- und Auslauf), bevor Sie mit der Montage beginnen.

Es ist wichtig, die gesamte Bedienungsanleitung vor Beginn der Montage sorgfältig durchzulesen.

Kontrollieren Sie, ob die Platzverhältnisse ausreichend sind.

Bitte beachten!

Bevor Sie mit der Montage anfangen, denken Sie bitte daran, die notwendige Schutzausrüstung wie Handschuhe, Sicherheitsschuhe, Schutzhelm, Brille und ggf. Sicherheitsleine zu verwenden. Die Schutzausrüstung ist nicht im Lieferumfang enthalten.

Der Elevator wird in zwei Teilstücken zusammengebaut, einem Unter- und einem Oberteil:

- Das Unterteil besteht aus dem Elevatorfuß, 2,5 m Kastenelement mit Inspektionsklappe (dient später zum Einbau der Kette) sowie den Kastenelementen, die der Hälfte des Elevators entsprechen.
- Das Oberteil besteht aus dem Elevatorkopf und den übrigen Kastenelementen und wird zusammen mit der Kette montiert. Dabei muss das Überstandblech nach unten zeigen.
- Das Kastenelement mit Inspektionsklappe wird am Elevatorfuß montiert. Das Ende des Elements, an dem sich am Rücklaufkanal die Inspektionsklappe befindet, muss dabei nach unten zeigen.

Nach der Montage des Unter- und Oberteils werden die beiden Teile verbunden.

Dichtung

Es ist wichtig, alle Verbindungen mit Fugenmasse zu verfugen. Dies verhindert, dass an den Flanschen Staub aus- oder Feuchtigkeit eintritt.

Die Masse wird innerhalb der Lochreihe am Rand des Flanschs aufgetragen.

Nach dem Verfugen werden die Teile verschraubt.

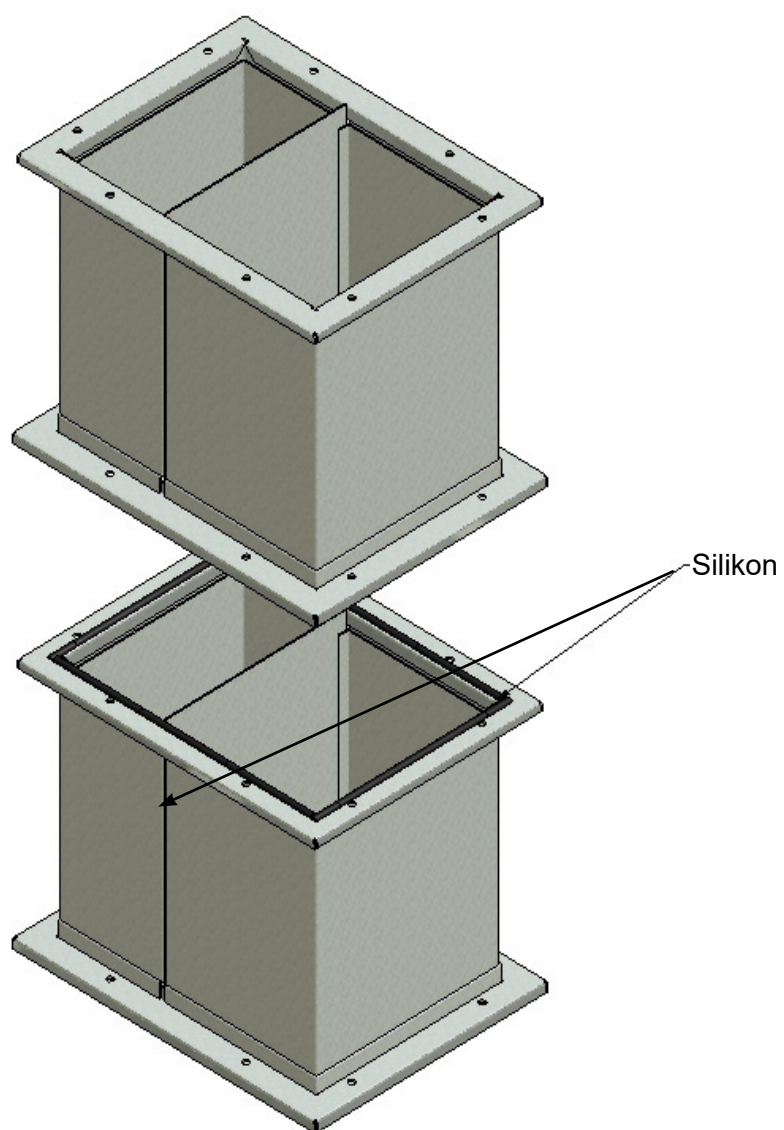

Unterteil des Elevators

Den Elevatorfuß auf das Fundament stellen und dort befestigen. Danach das Kastenelement montieren – das Überstandblech muss dabei nach unten zeigen.

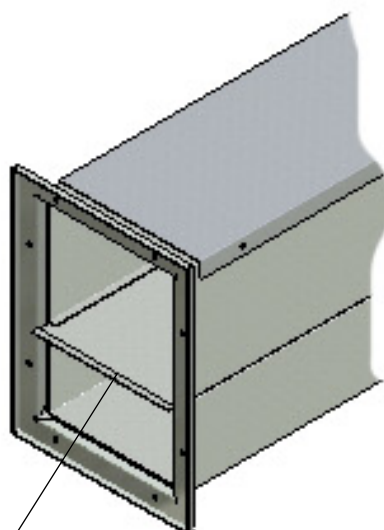
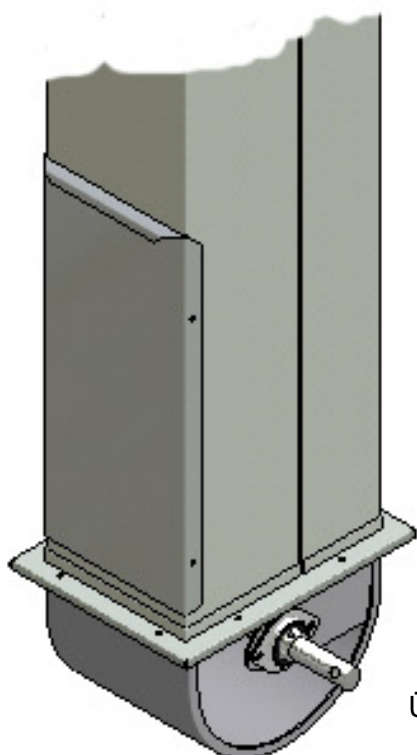
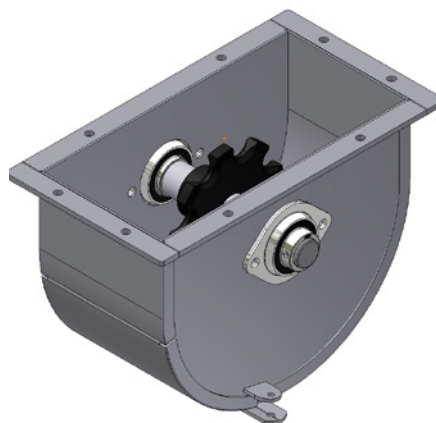
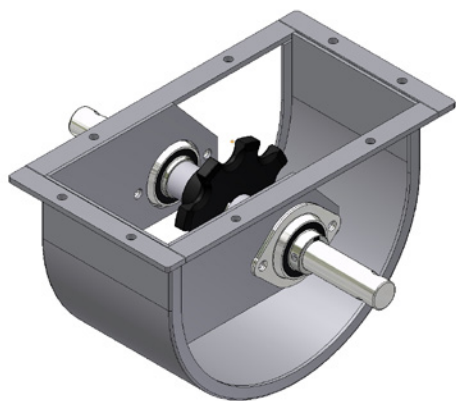

Überstandblech

Oberteil des Elevators

Das Oberteil des Elevators wird auf dem Boden zusammengebaut. Verbinden Sie die Kastenelemente, die der halben Höhe des Elevators entsprechen, und montieren Sie dann den Elevatorkopf. Nach der Montage von Elementen und Kopf wird die Kette mit den Gummi-Mitnehmern eingezogen (dieser Arbeitsschritt wird im Abschnitt „Elevatorkette“ beschrieben).

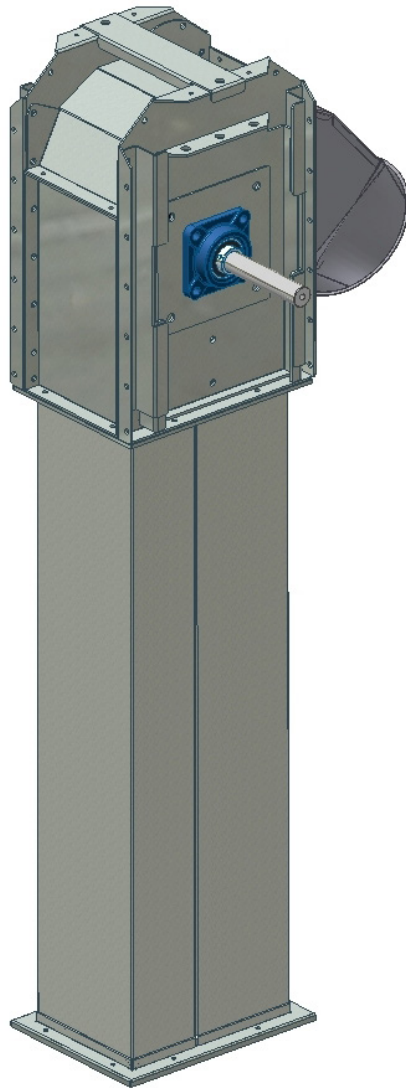

Bitte beachten!

Es muss unbedingt ein Rohr von mindestens 850mm Höhe oder eine andere Schutzvorrichtung am Ein- und Auslass montiert werden, um Verletzungen zu vermeiden.

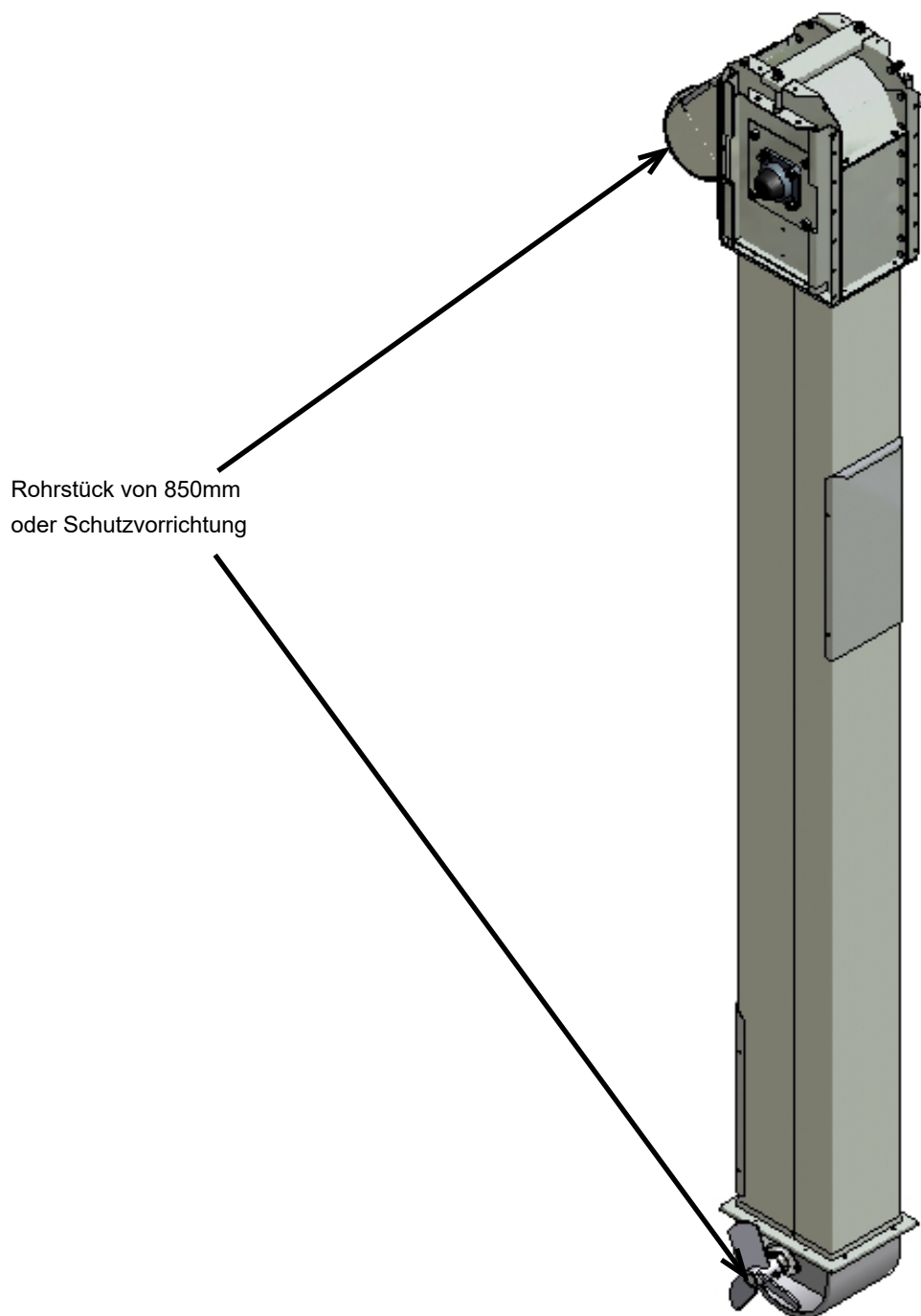

Kettenelevator mit Schneckentrog

Der Propeller bzw. Propeller mit Zapfen oder mit Zapfen und Freilauf wird an der untersten Achse des Elevators montiert. Daran wird dann gegebenenfalls eine Seitenschnecke angebaut.

Achten Sie darauf, dass Propeller und Schnecke richtig herum montiert werden, so dass das Fördergut zum Elevator hin gefördert wird. Abdeckung über den Schnecken und Deckblech des Trogs unter dem Elevator auflegen und befestigen.

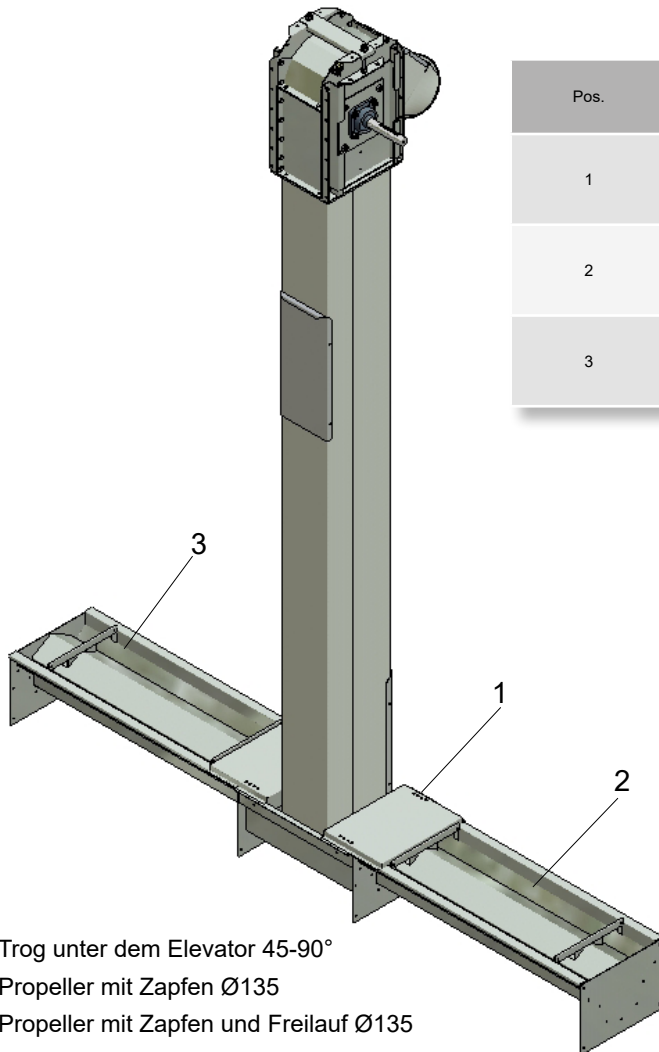

Pos.	Text
1	Trog unter dem Elevator 45-90°
2	Trogschnecke R: Ø135-S60, Ø135-S90, Ø135-S125 Länge: 2,0 m – 1,25 m – 1,0 m - 0,5 m
3	Trogschnecke L: Ø135-S60, Ø135-S90, Ø135-S125 Länge: 2,0 m. – 1,25 m. – 1,0 m. – 0,5 m.

1. Trog unter dem Elevator 45-90°
2. Propeller mit Zapfen Ø135
3. Propeller mit Zapfen und Freilauf Ø135
4. Propeller ohne Zapfen

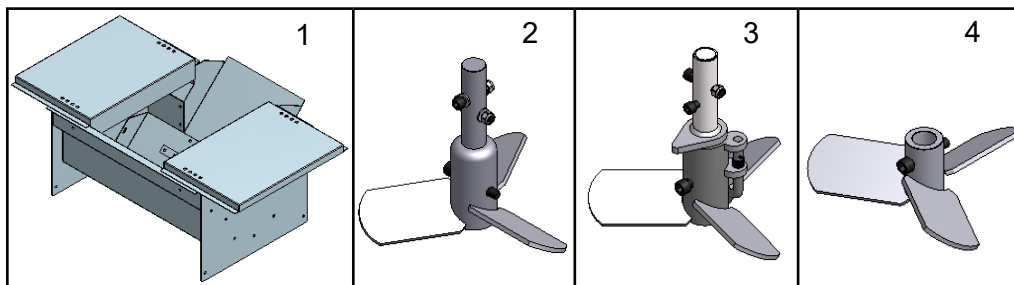

Die abgebildeten Propeller sind zur Rechtsmontage.

Kettenelevator mit 55°- und 90°-Winkel

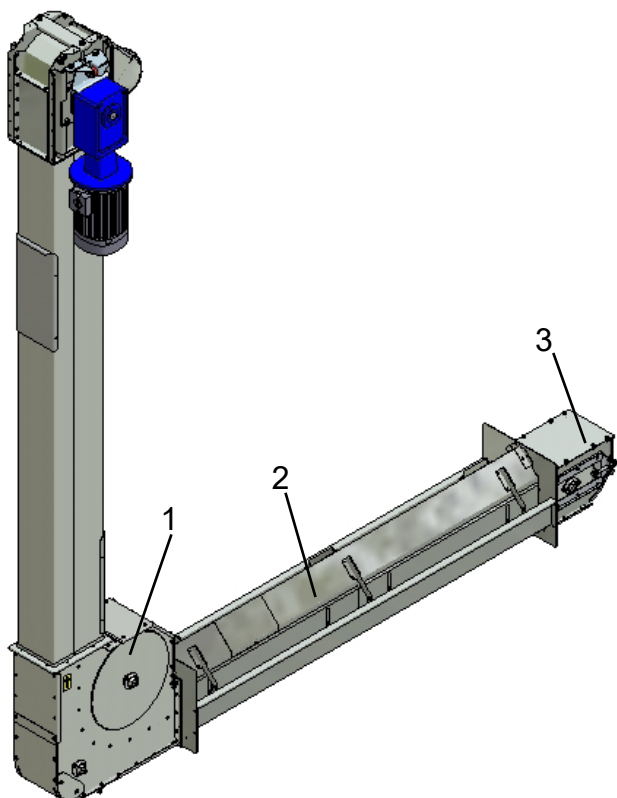
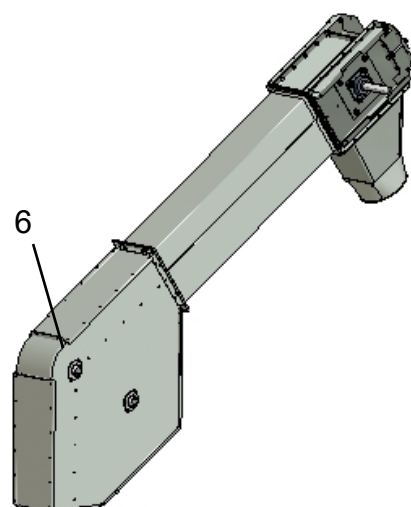
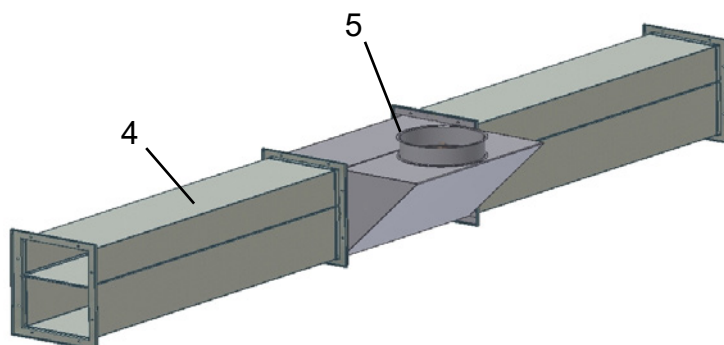

Pos.	Text
1	Winkel 90° – Modell A
2	Einlauftrug
3	Spannsektion
4	Kastenelement
5	Verlängerung 0,5 m mit Seiteneinlauf
6	Winkel 55°

Montage des Getriebemotors

Motor und Getriebe werden an der Antriebsachse montiert (siehe Zeichnung)
Der Motor kann parallel oder rechtwinklig zur Maschine montiert werden.

Bitte beachten!

Die Entlüftungsschraube des Getriebes muss immer in oberster Stellung montiert werden.

TF63B – Getriebe 2,2 - 3,0 kW

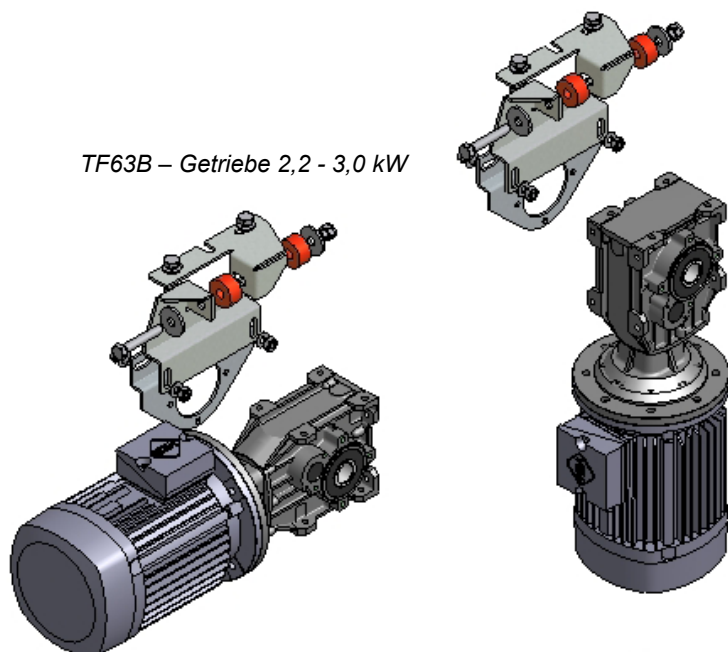

TF90B - Getriebe 4,0 - 5,5 kW

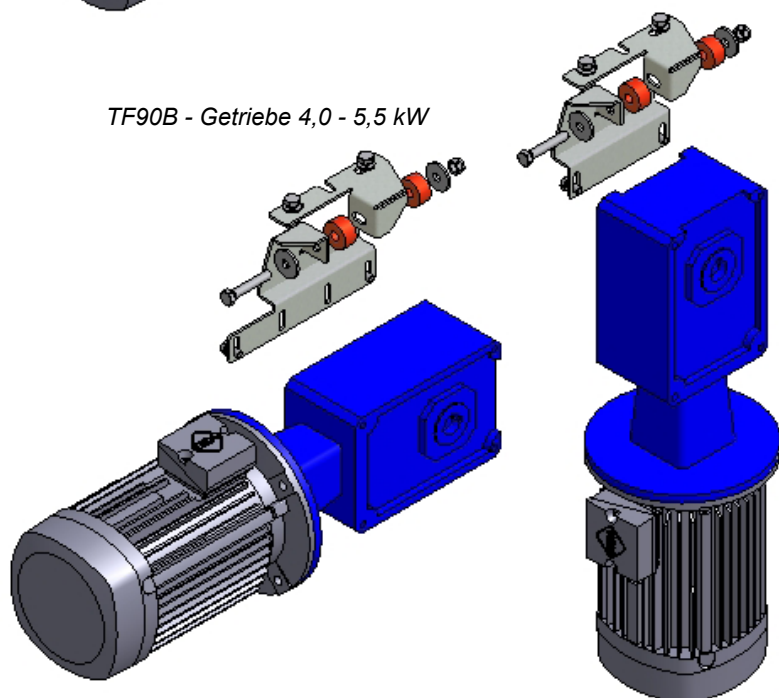

Zur Wartung von Motor und Getriebe siehe die mitgelieferten Herstellerunterlagen.

Montage von Motor und Riemenscheibensatz

- Befestigen Sie zunächst das Motorstativ und montieren Sie dann die innere Keilriemenabdeckung.
- Die kleine Riemenscheibe wird an der Motorachse montiert und mit einer Pinolschraube angezogen.
- Der Motor wird lose mit 4 Schrauben an dem Motorstativ montiert, Hakenschraube und Spannschraube mit Muttern werden am Motorstativ angebracht. Danach wird die große Riemenscheibe an der Achse des Elevatorkopfs montiert und mit einer Pinolschraube angezogen (Scheibenfeder nicht vergessen).
- Der Motor wird in den länglichen Montagelöchern des Motorstativs so verschoben, dass die Keilriemenscheiben parallel stehen, dann werden die Motorschrauben angezogen.
- Lösen Sie die Spannschrauben, schieben Sie das Motorstativ in Richtung Elevator und legen Sie dann die Keilriemen ein. Diese werden durch Einstellung von Spannschraube und Hakenschraube gespannt.
- Abschließend wird die äußere Keilriemenabdeckung montiert.

Der Keilriemen ist korrekt gespannt, wenn er sich um 10-15mm nach unten drücken lässt (siehe Zeichnung).

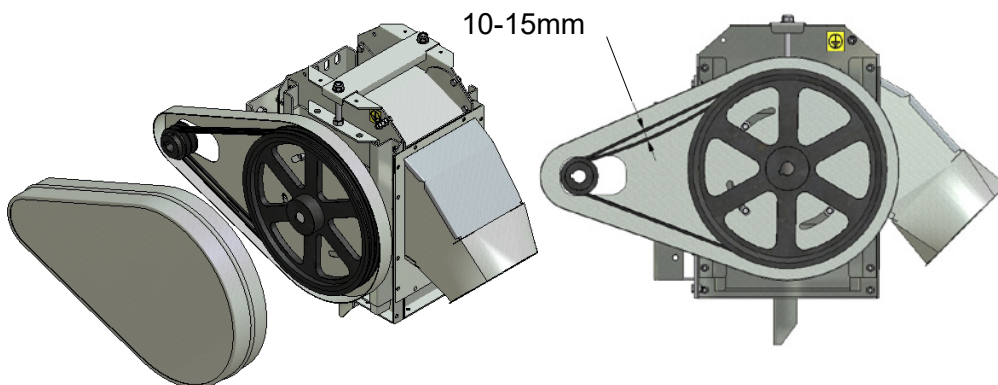

Bitte beachten!

Der Keilriemen muss einmal nach 24 Stunden und danach in dem im Wartungsplan angegebenen Intervallen nachgespannt werden.

ACHTUNG!

Die Keilriemen dürfen nicht mit Werkzeugen, sondern müssen von Hand über die Scheiben gelegt werden.

Kastenelemente

Das Kastenelement mit Inspektionsklappe ist so am Elevatorfuß bzw. kippbaren Einlauf zu montieren, dass an dieser Öffnung später ausreichend Platz für das Verbinden der Kette ist.

Montieren Sie das Kastenelement gemäß Zeichnung.

Der Elevator muss während der Montage laufend befestigt werden, siehe Abschnitt „Vertikale Befestigung“.

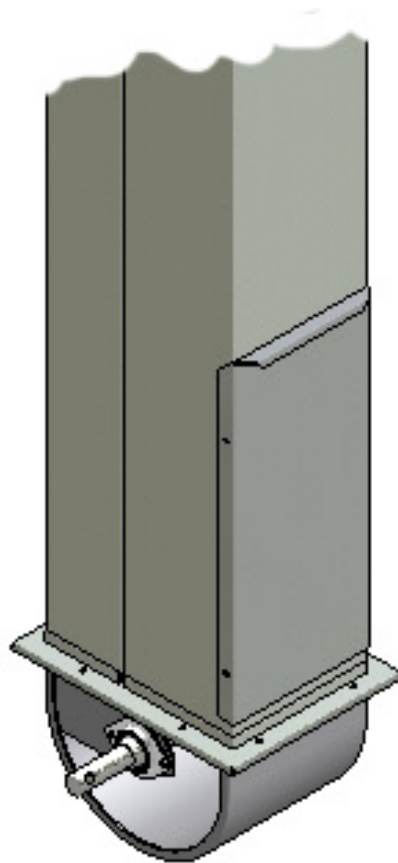

Elevatorkette

An der Elevatorkette sind Gummi-Mitnehmer montiert. Die Kette wird in den Elevator eingezogen, bevor der an den Kastenelementen befestigte Elevatorkopf mit dem Unterteil verbunden wird (siehe Bild).

Nachdem das Oberteil mit der Kette auf das Unterteil abgesenkt wurde, kann die Kette mit dem beiliegenden Verbindungsstück zusammengefügt werden.

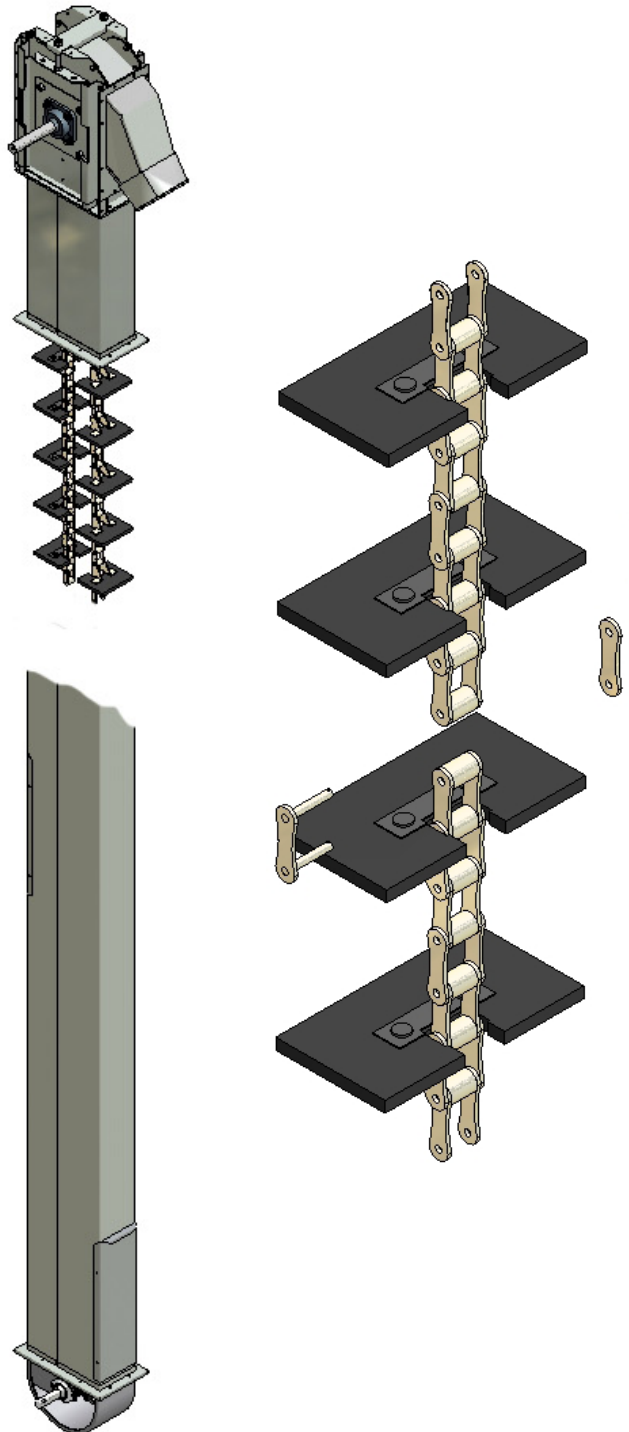

Sofern dies aus Platzgründen nicht möglich ist, wird die Kette durch den Auslauf im Elevatorkopf (siehe nachstehende Abbildung) eingeführt und durch den Vorlaufkanal nach unten gelassen. Dann wird die Hälfte der Kette im Rücklaufkanal wieder nach oben gezogen. Die Kette mit einer Schnur festbinden und ein Kettenende um das unterste Kettenrad führen und bis zur Inspektionsklappe hochziehen. Kontrollieren Sie die Kettenlänge (dazu bitte die Spannschrauben am Elevatorkopf lösen). Muss die Kette gekürzt werden, verwenden Sie am besten einen dünnen Schraubenzieher. Dann die Kette wieder verbinden (an den Verbindungsgliedern nur neue Stifte verwenden). Die Kette mit den Spannschrauben am Elevatorkopf so spannen, dass am untersten Kettenrad ein paar Millimeter Spielraum bleiben.

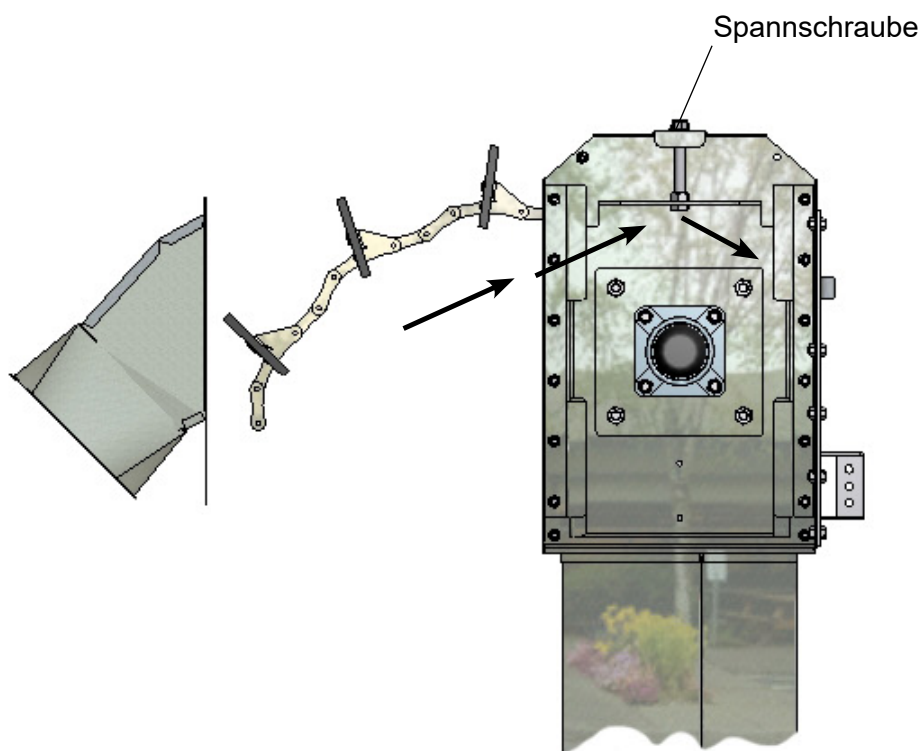

Bitte beachten!

Beim Montieren und Spannen der Kette in Maschinen mit Winkel muss der Abstand zwischen den Mitnehmern (Pos. A) überall gleich sein und es muss sich an jedem vierten Kettenglied ein Mitnehmer befinden.

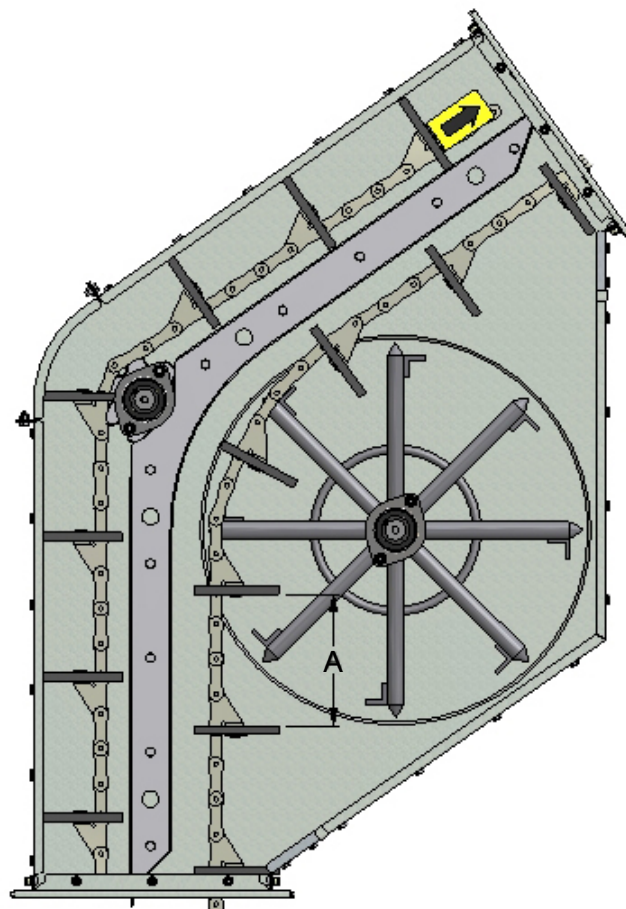
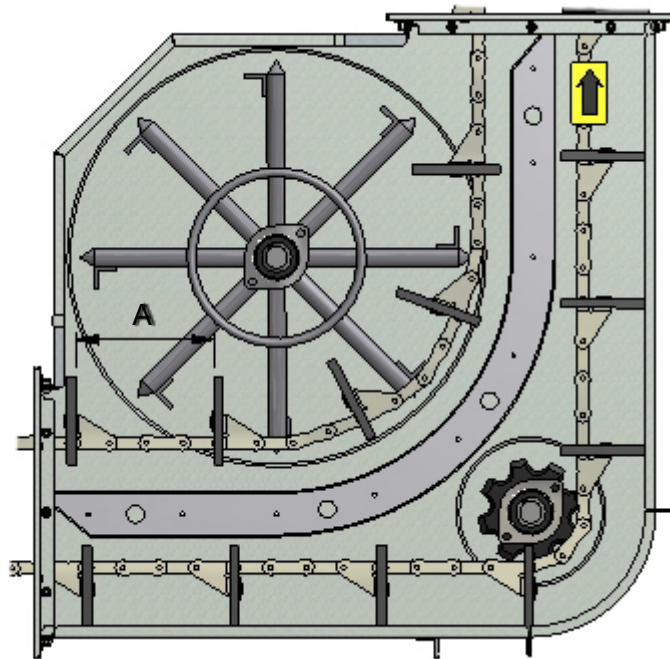

Montage des Kettenelevators

Verwenden Sie zur Montage des Elevators das für diese Belastung zugelassene Hebezeug. Führen Sie vor Beginn der Montage die im Abschnitt „Bei Lieferung“ beschriebenen Schritte durch.

Vor dem Anheben des Elevators die Kette gegebenenfalls mit einem Seil sichern.

Vor dem Zusammenbauen diese Sicherheitsvorrichtung wieder entfernen.

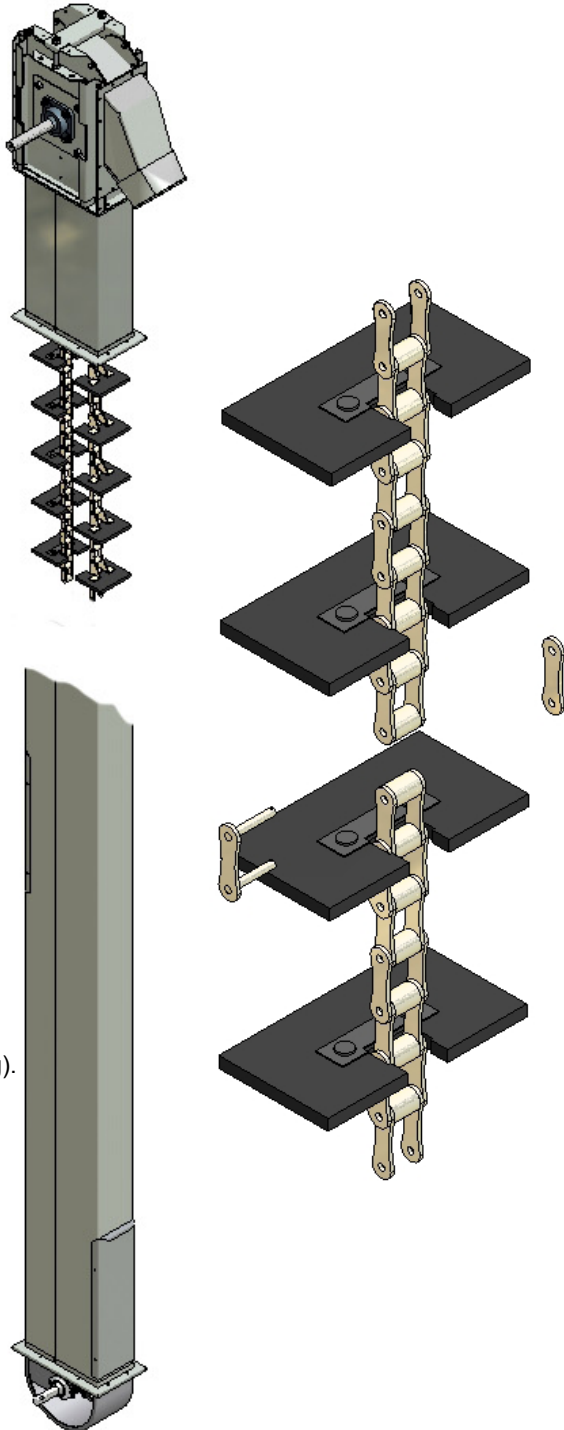

Nachdem das Oberteil mit dem Unterteil verbunden ist, wird die Kette mit dem Verbindungsstück zusammengefügt (siehe Zeichnung).

Bitte beachten!

Nach der Montage alle Inspektionsklappen wieder anbringen.

Potentialausgleich

Der Potentialausgleich muss gemäß den geltenden Vorschriften erfolgen.

Am Elevatorkopf befindet sich eine Kennzeichnung, die anzeigt, wo der Potentialausgleich des Elevators vorgenommen werden muss. Beim Potentialausgleich muss gewährleistet sein, dass die Maschine metallisch verbunden ist.

Die Kennzeichnung zeigt an, an welcher Stelle der Potentialausgleich erfolgen muss.

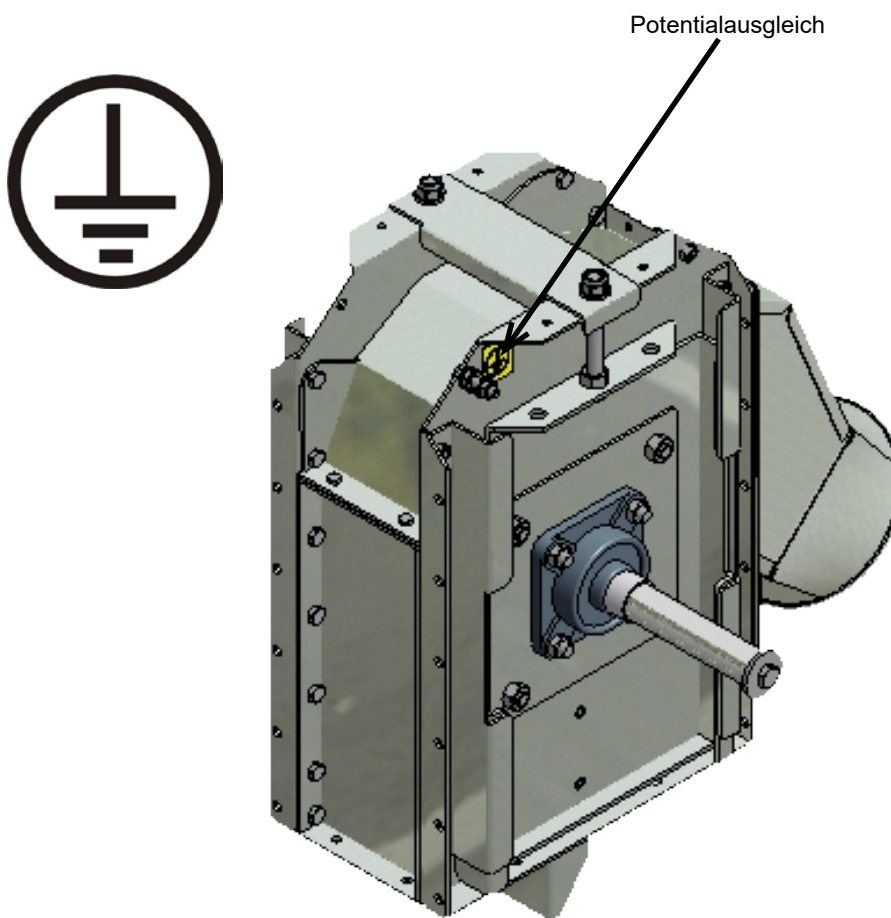

Vertikale Befestigung

Der Elevator muss auf ganzer Höhe sicher befestigt werden, um ein Umstürzen der Maschine zu verhindern. Der Abstand zwischen der Oberkante des Elevatorkopfs und der obersten Befestigung darf 2,0 m nicht übersteigen. Darunter muss der Elevator mindestens alle 4,0 m befestigt sein.

Der Winkel zwischen Drahtseil und Elevator muss 45° betragen und die einzelnen zum Verspannen verwendeten Drahtseile müssen rechtwinklig zueinander angeordnet sein (siehe nachstehende Abbildung).

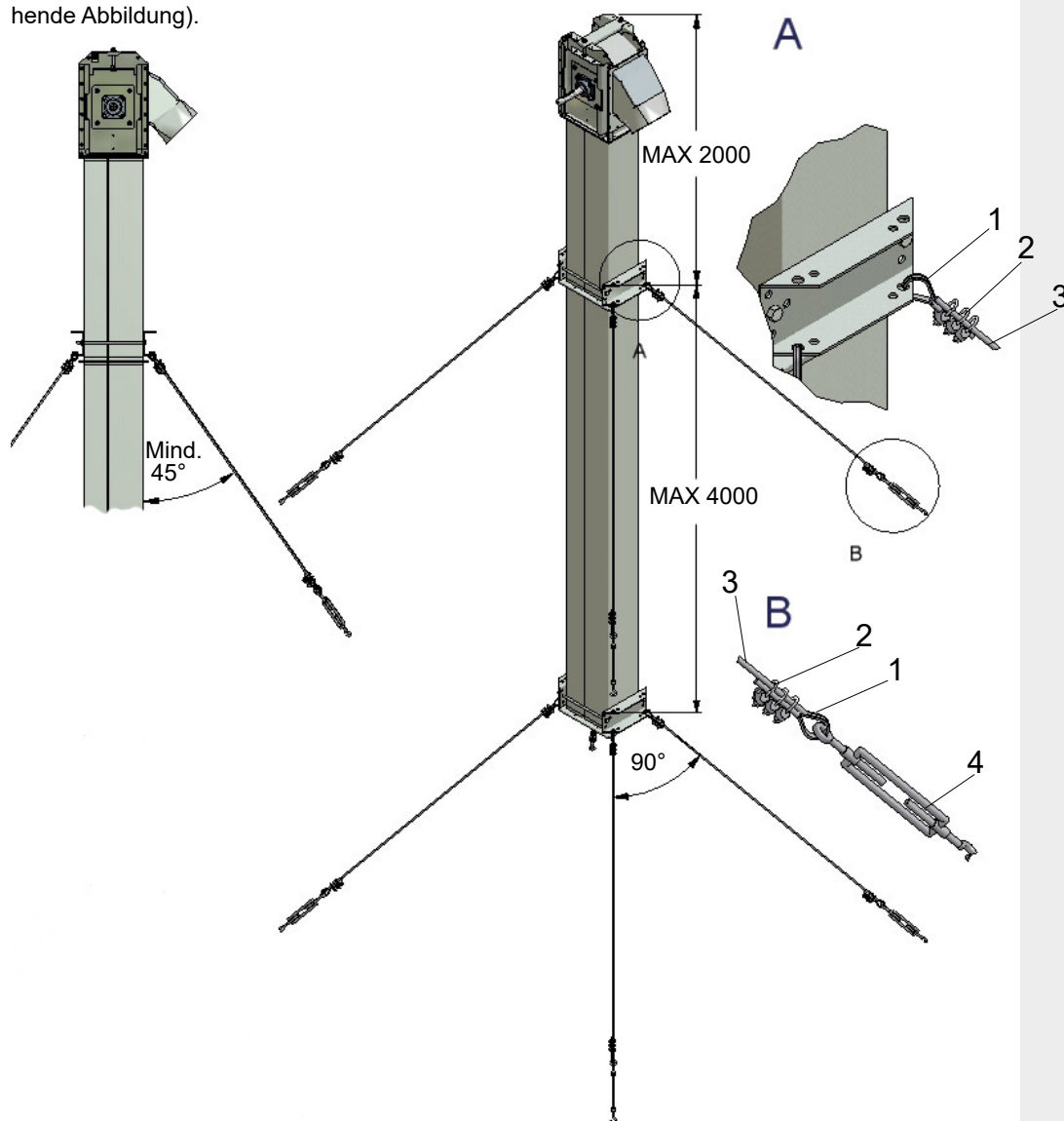

Pos.	Text	CFG 20	Kg	CFG 40	Kg
1	Kauschen für 8mm-Drahtseil	92092112	0,032	92092112	0,032
2	Seilschloss für 8mm-Drahtseil	92092113	0,032	92092113	0,032
3	Drahtseil, 8mm (Gewicht pro m)	92092114	0,194	92092114	0,194
4	Drahtspanner für 8mm-Drahtseil	92092115	0,400	92092115	0,400

Abstützung für Elevator mit steigenden Transport

WICHTIG: Kettenelevator befestigen um Stabilität zu sichern.
Max. Abstand zwischen den Abstützpunkten.

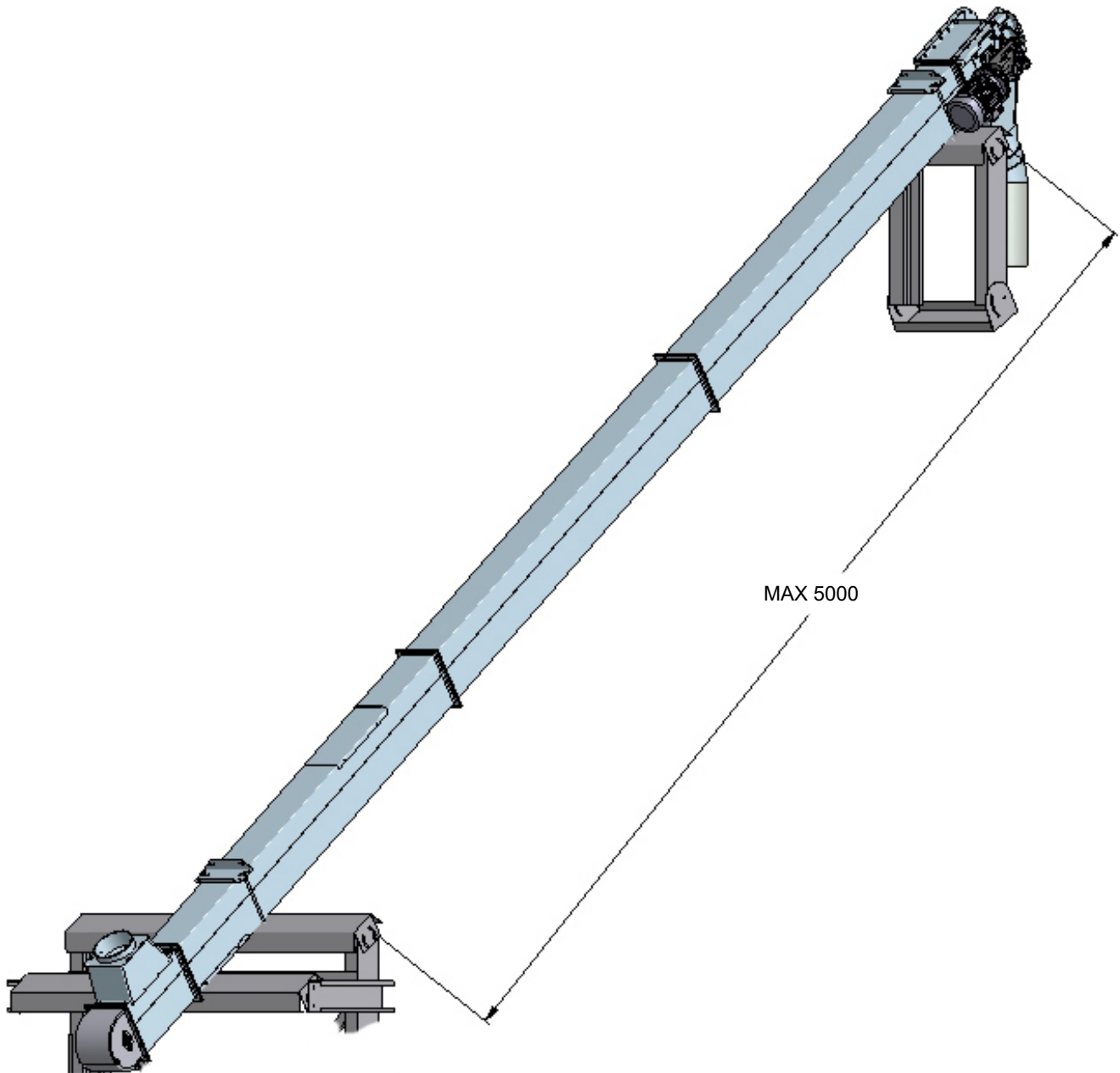

Inbetriebnahme

Vor Inbetriebnahme des Kettenelevators müssen die folgenden Kontrollen durchgeführt werden:

- Kontrolle, dass alle Inspektionsklappen montiert sind.
- Kontrolle, dass nicht in, an oder in der Nähe der Maschine gearbeitet wird.
- Kontrolle, dass die Drehrichtung des Motors korrekt ist.
- Kontrolle, dass alle Schrauben montiert und angezogen sind.
- Die Kette ist korrekt montiert und eingestellt.
- Kontrolle von Befestigung bzw. Stabilität des Kettenelevators.
- Nach der Inbetriebnahme prüfen, ob alle Verbindungen dicht sind.
- Nur bei Keilriemenantrieb: Kontrolle, dass der Keilriemen korrekt gespannt ist.

Fehlersuche bei einer Störung des Elevators

Bei einer Störung wird zuerst kontrolliert, ob der Elevator wieder gestartet werden kann, nachdem das Relais abgekühlt ist. Ist dies der Fall, ist entweder die Sicherung zu niedrig eingestellt oder der Motor zu klein dimensioniert.

Kann der Elevator nicht gestartet werden, muss er entleert werden. Prüfen Sie dann, ob sich am Boden des Rücklaufrohrs (d.h. des Rohrs, in dem die Kette nach unten läuft) Material angesammelt hat (dazu Inspektionsklappe öffnen). Ist dies der Fall, ist entweder der Auslauf des Elevators (zu kleines Auslaufrohr oder zu geringes Gefälle) verstopft oder die Weiterbeförderung unterbrochen.

Wartung

Anweisung und Intervalle für Wartung und Reinigung finden Sie im Wartungsplan sowie in den beiliegenden Herstellerunterlagen für Motor und Getriebe.

Warnung!

- Während der Reinigung und Wartung muss die Stromversorgung zum Kettenelevator unterbrochen und gegen einen erneuten Anschluss gesichert sein.
- Nach der Reparatur und Wartung muss vor der Inbetriebnahme kontrolliert werden, dass alle Inspektionsklappen und Abdeckungen wieder montiert wurden.

Nur originale Ersatzteile dürfen verwendet werden.

Werden unoriginale Ersatzteile verwendet, entfällt die Garantie, und die Grundlage und Verantwortung der CE-Merkung Entfällt von der Seite Jemas.

Getriebemotor

Warten Sie den Getriebemotor gemäß den beiliegenden Herstellerunterlagen.

Bitte beachten!

Kontrollieren Sie, dass die Entlüftungsschraube am Getriebe in oberster Stellung montiert ist.

Motor

Bei Störgeräuschen im Motorlager siehe die beiliegenden Herstellerunterlagen.

Zur Wartung des Motors siehe die beiliegenden Herstellerunterlagen.

Der Motor muss gemäß dem Wartungsplan nachgespannt werden. Das Verfahren wird in der Montageanleitung beschrieben.

Riemenscheibensatz

Die Spannung des Keilriemens muss in den im Wartungsplan angegebenen Intervallen kontrolliert werden.

Den Riemen auf seitliche Risse kontrollieren und bei Rissbildung auswechseln.

ACHTUNG!

Es müssen immer alle Riemen gleichzeitig ausgewechselt werden.

Elevatorkette

Kontrollieren Sie, dass die Kette korrekt gespannt ist.

Die beiden 12mm-Schrauben an der Oberseite des Elevatorkopfs dienen zum Spannen der Kette.

Das richtige Spannverfahren ist in der Zeichnung dargestellt.

WICHTIG: Bei Spannung der Kette, zuerst die Drehmomentstütze lockern.

Die Kontrollintervalle sind im Wartungsplan angegeben.

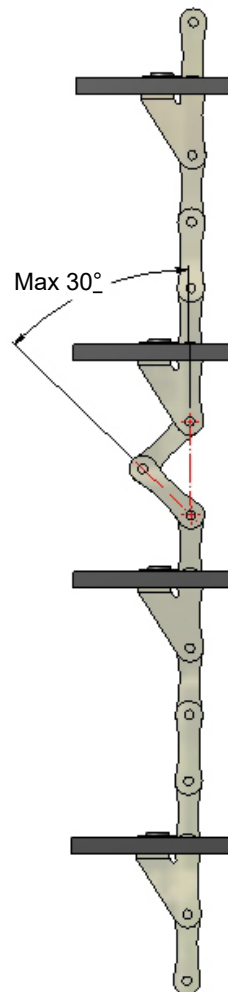

Gummi-Mitnehmer

Wechseln Sie beschädigte oder abgenutzte Gummi-Mitnehmer aus. Siehe Wartungsplan

Lager

Überprüfen und schmieren Sie die Lager gemäß Wartungsplan.

Kontrollieren Sie die Lager auf Verschleiß bzw. Spiel, indem Sie das Lager an der Achse anheben. Stellen Sie sicher, dass sich kein Wasser in der Elevatorgrube befindet, da dies die Lager im Elevatorfuß beschädigt.

Schmierens der Lager

Bitte beachten!

Die im Wartungsplan angegebenen Schmierintervalle müssen unbedingt eingehalten werden.

Achten Sie beim Schmieren auf die korrekte Menge, da zu viel Schmierfett die Dichtung des Lagers durchdringt und zu Durchlässigkeit und einer Überhitzung des Lagers führen kann.

Prüfen Sie, wie viel Gramm Fett pro Anwendung aus der Fettspritze austritt.

Elevatorkopf

Die beiden Lager im Elevatorkopf werden gemäß Wartungsplan mit jeweils 3,0 g Fett geschmiert.

Elevatorfuß

Die beiden Lager im Elevatorfuß werden nach 8000 Stunden Laufzeit kontrolliert und bei Bedarf gewechselt.

Undichtigkeit

Undichte Stellen müssen unverzüglich gedichtet werden.

Störgeräusche und Vibrationen

Stellen Sie den Kettenelevator sofort ab und suchen Sie die Fehlerquelle.

Entsorgung

Die Entsorgung muss gemäß geltenden nationalen Vorschriften erfolgen.

Warnung!

Während der Demontage muss die Stromversorgung des Motors unterbrochen sein.

Sofern ausreichend Platz vorhanden ist, wird der Elevator auf dem Fußboden in umgekehrter Montagereihenfolge auseinander genommen.

Sofern Sie den Elevator vor Ort demontieren, bauen Sie als erstes den Motor aus. Beim Keilriemenantrieb wird zuerst der Keilriemen entfernt und dann der Motor die große Riemenscheibe und die Keilriemenabdeckung abgeschraubt.

Am einfachsten wird die Kette entfernt, indem ein Verbindungsglied an der Unterseite des Elevators geöffnet und dann die Kette durch die unterste Inspektionsklappe gezogen wird. Schrauben Sie Motorstativ und Elevatorkopf ab. Zuletzt werden alle Verlängerungen abgebaut.

Der Elevator enthält viele wieder verwertbare Wertstoffe. Alle Metallteile sollten dem Recycling zugeführt werden.

Sonderausstattung / Zubehör

Bei Bedarf sind verschiedene Bauteile als Sonderausstattung für den Kettenelevator erhältlich.

Inspektionsklappe mit Einlauf

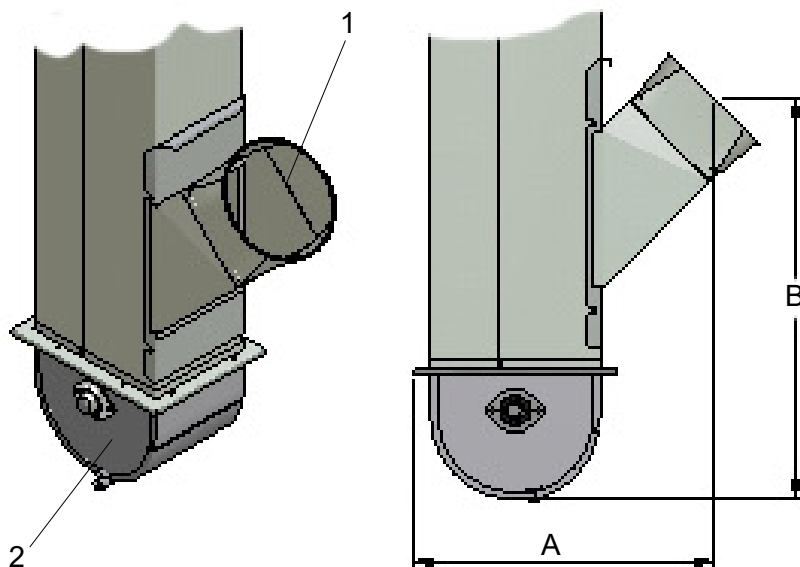

Pos.	CFG 20	CFG 40
A	425	475
B	580	650

Pos.	Text	CFG 20	Kg	CFG 40	Kg
1	Inspektionsklappe mit Einlauf 45° OK160/Ø200	92051467	2,000	92052467	3,000
2	Elevatorfuß, geschlossen	92051231	7,000	92052231	8,000

Einlaufstück für Flex-Elevatorfuß

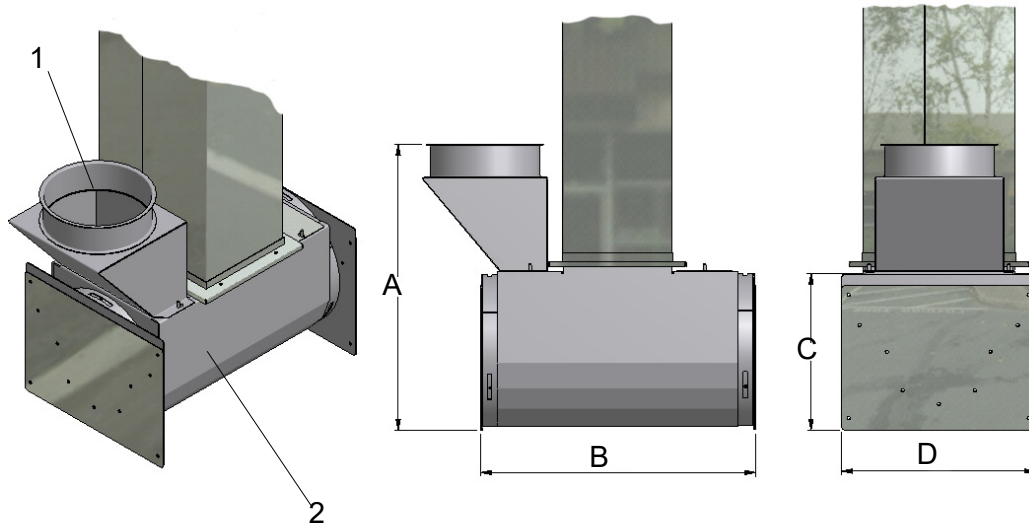

Pos.	CFG 20	CFG 40
A	500	500
B	500	500
C	265	265
D	355	355

Pos.	Text	CFG 20	Kg	CFG 40	Kg
1	Einlaufstück Flex-Elevatorfuß OK160/Ø200	92051303	2,000	92052303	4,000
2	Flex-Elevatorfuß	92051312	22,000	92052312	22,000

Einlauf Ø200 Flex-Fuß für eine Seite

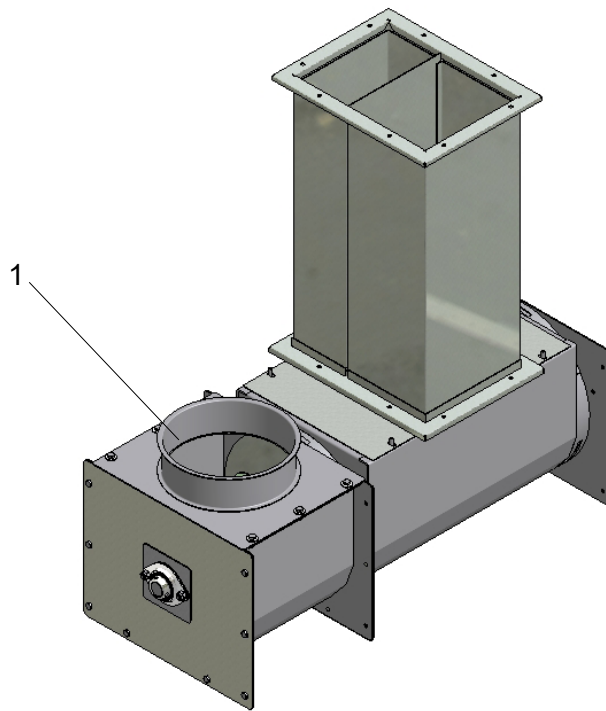

Pos.	Text	Rechts	Kg	Links	Kg
1	Einlauf Ø200 von einer Seite für Flex-Fuß CFG 40	92052320	15,000	92052321	15,000

Pos.	CFG 40
A	500
B	280
C	355
D	350
E	Ø200

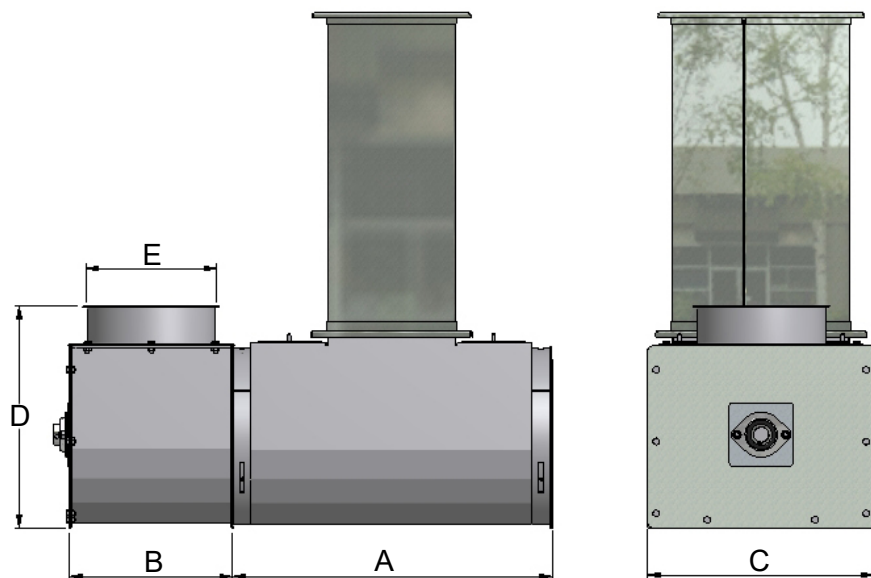

Kastenelement mit kippbarem Einlauf

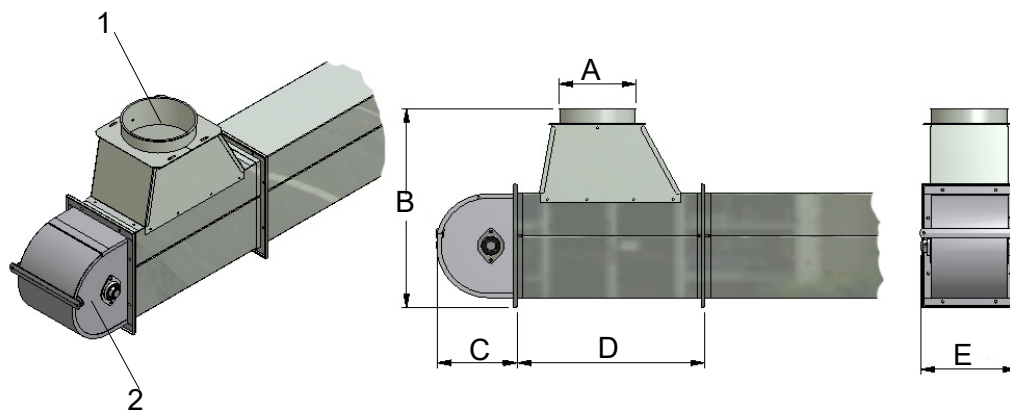

Pos.	CFG 20	CFG 40
A	160	200
B	535	535
C	215	215
D	500	500
E	175	240

Pos.	Text	CFG 20	Kg	CFG 40	Kg
1	0,5 m mit kippbarem Einlauf OK160/Ø200	92051246	9,000	92052246	12,000
2	Elevatorfuß, geschlossen	92051231	7,000	92052231	8,000

Kastenelement 0,5 m mit 45°-Einlauf

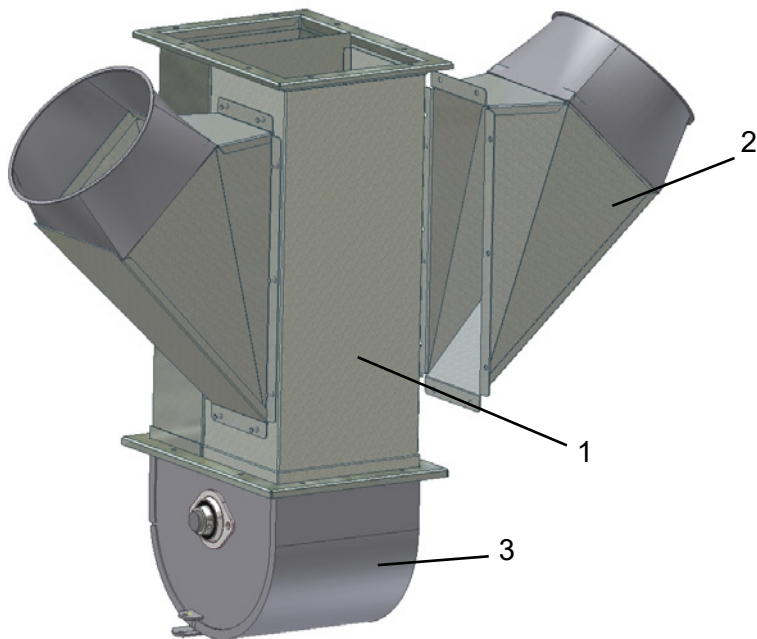

Pos.	Text	CFG 20	Kg	CFG 40	Kg
1	Kastenelement 0,5 m mit 45°-Einlauf – rechts oder links Ø200	92051249	9,000	92052249	11,000
2	Einlauf 45°, Ø200 für 0,5 m-Kastenelement	92051250	3,000	92051250	3,000
3	Geschlossener Elevatorfuß	92051231	7,000	92052231	8,000

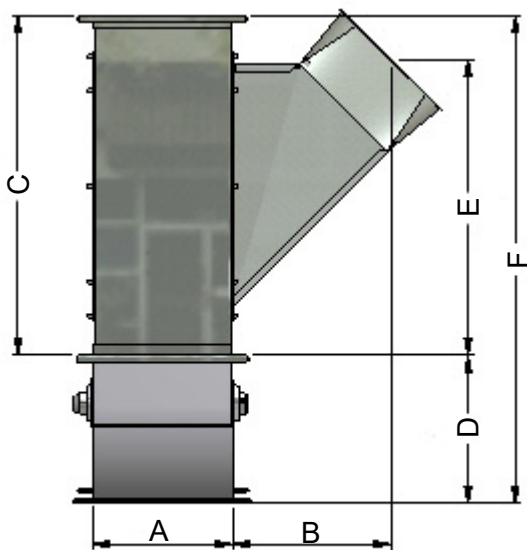

Pos.	CFG 20	CFG 40
A	175	240
B	250	250
C	500	500
D	215	215
E	450	450
F	665	665

Auslauf für Elevatorkopf

Für Gefälle von 90° bis 45°:

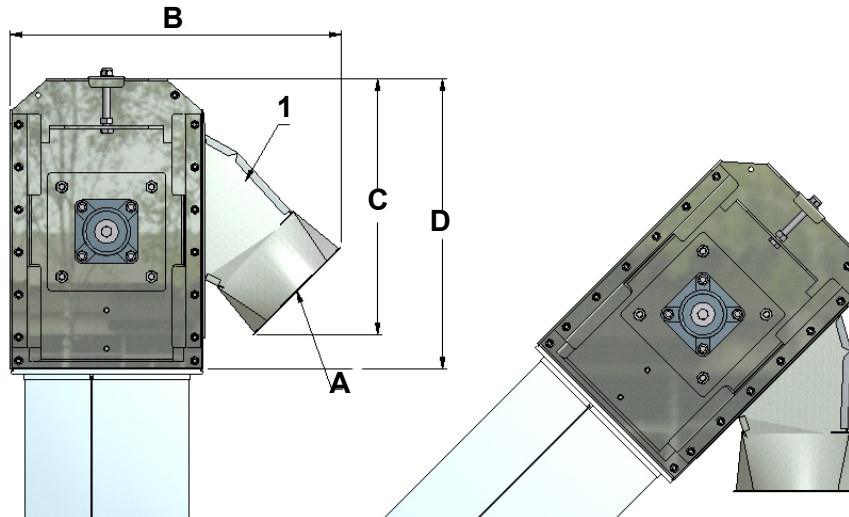

Pos.	Text	CFG 20	Kg	CFG 40	Kg
1	Auslauf für Antriebsstation	92051571	2,500	92052110	3,000
2	Auslaufrichter für Antriebsstation bzw. Spannvorrichtung 90°	92044247	4,500	92045247	5,000

Für Gefälle von 10° bis 45°:

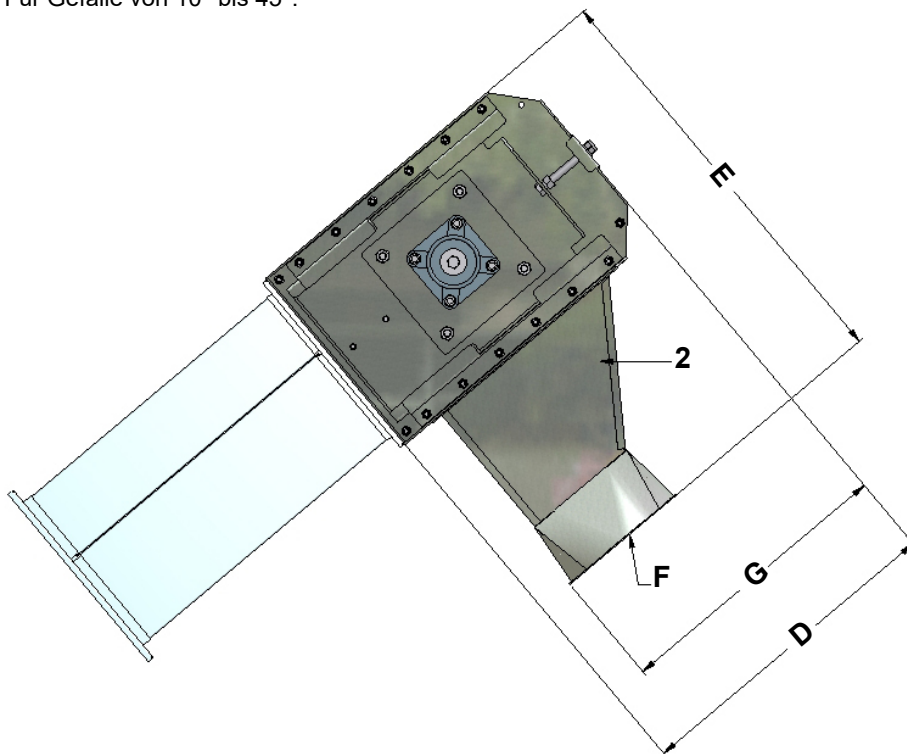

Pos.	CFG 20	CFG 40
A	OK160	Ø200
B	540	565
C	450	440
D	500	500
E	650	650
F	Ø200	Ø200
G	440	440

Abkippanne

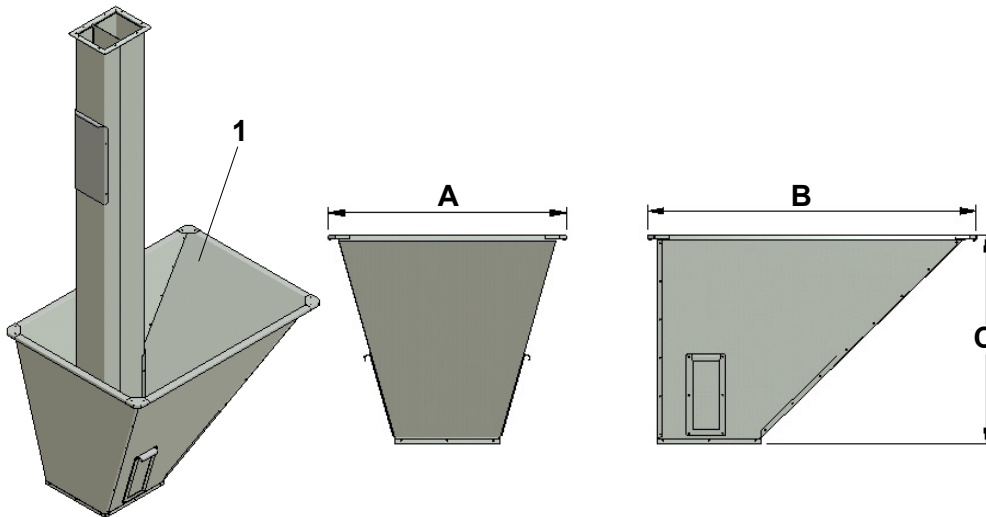

Pos.	CFG 20	CFG 40
A	930	930
B	1290	1290
C	890	890

Pos.	Text	CFG 20	Kg	CFG 40	Kg
1	Abkippanne	92000082	35,000	92000082	35,000

Ersatzteile CFG 20/CFG 40

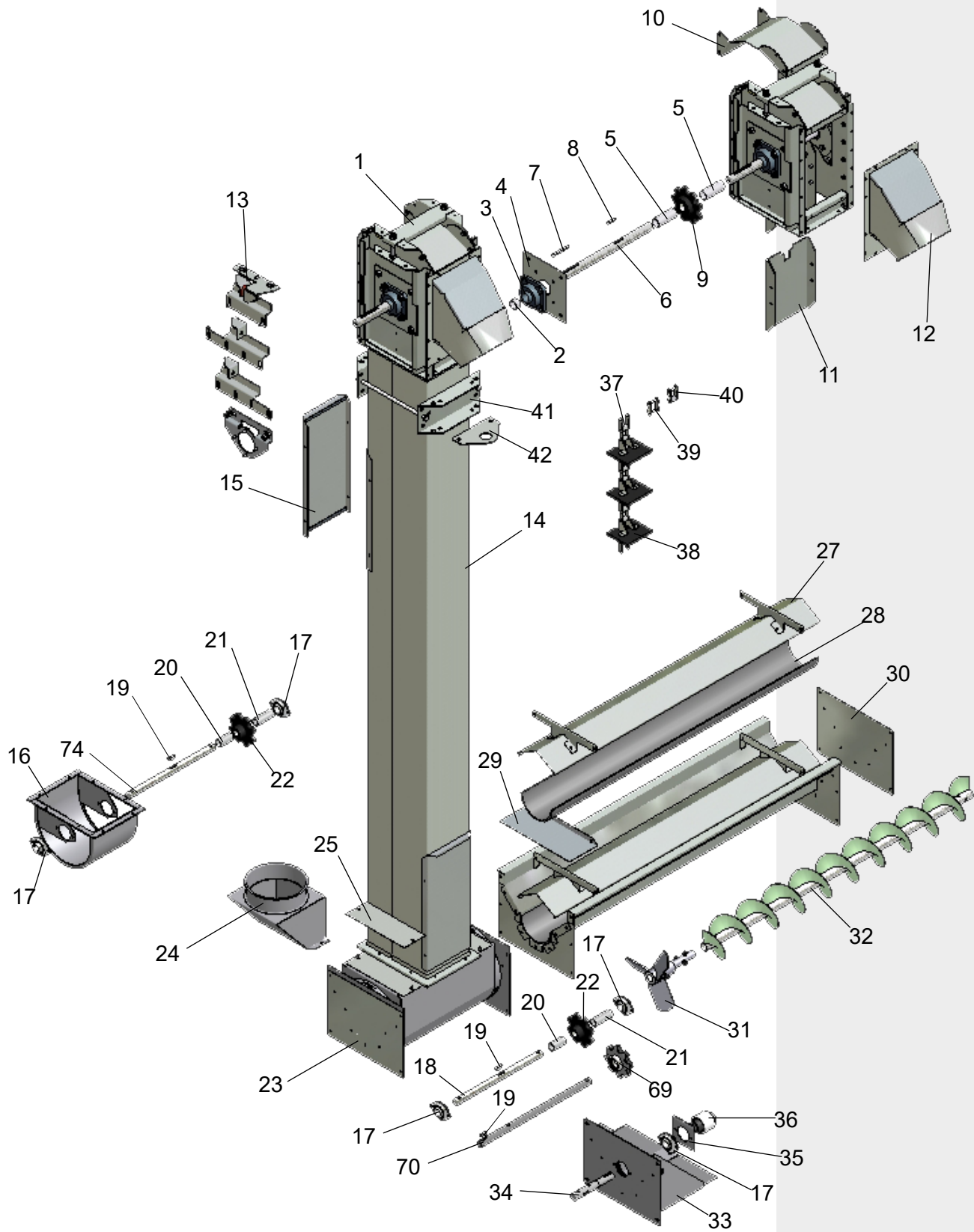

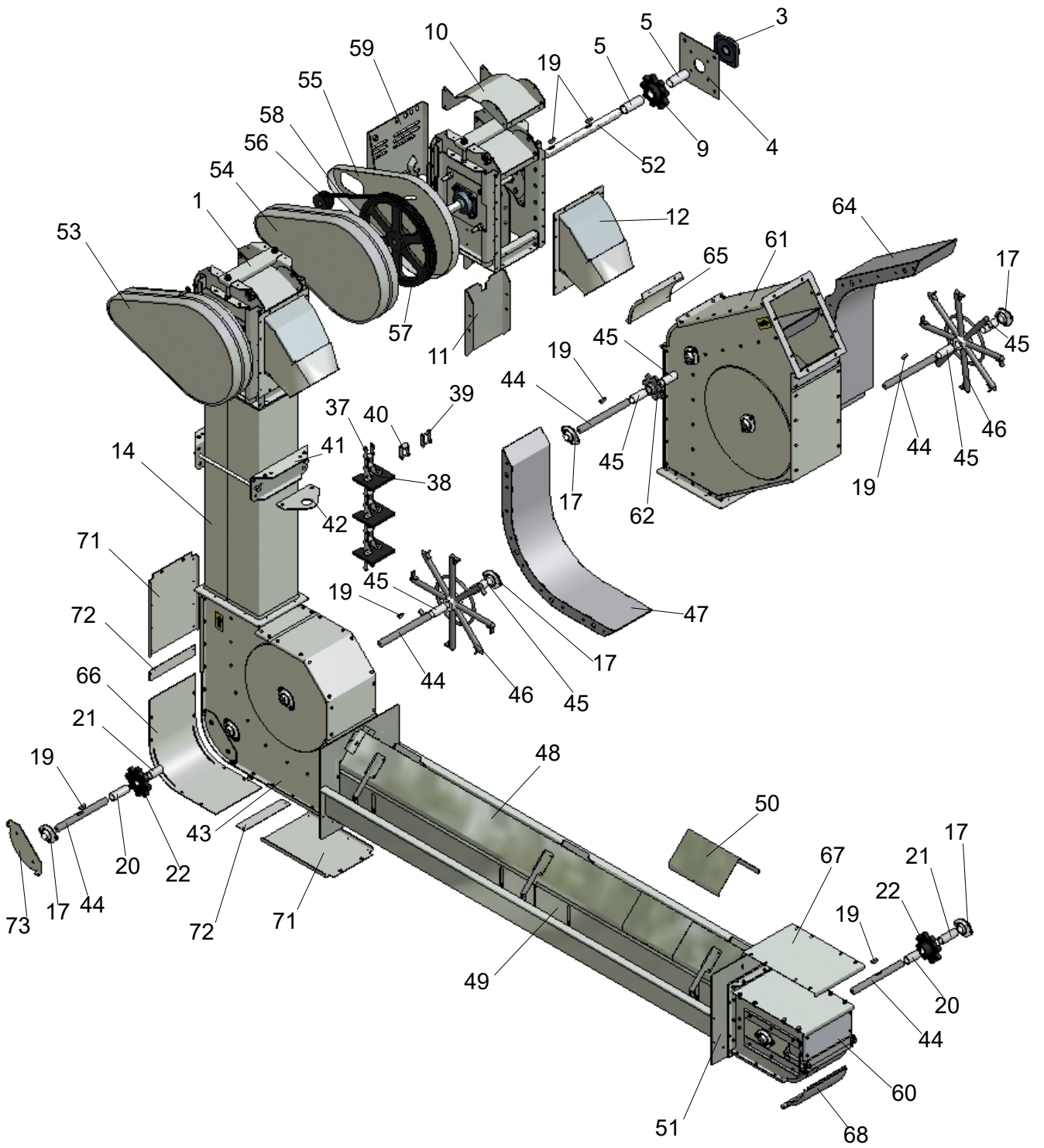

Stückliste CFG 20/CFG 40

Pos.	Artikelbezeichnung	CFG 20	Kg	CFG 40	Kg
1	Antriebsstation ohne Kette für Kegelmantrieb 2,2-5,5 kW, Rechtsmontage	92051583	36,00	92052483	39,00
	Antriebsstation ohne Kette für Kegelmantrieb 2,2-5,5 kW, Linksmontage	92051585	36,00	92052485	39,00
	Antriebsstation ohne Kette für Keilriemenantrieb	92051577	36,00	92052116	39,00
2	Abstandsbuchse Ø30 für Antriebsstation mit Kegelmantrieb	92051581	0,03	92051581	0,03
3	Lager UCF 206, 30mm	92085130	1,20	92085130	1,20
4	Lagerblech für Elevatorkopf	92051066	0,80	92051066	0,80
5	Abstandsbuchse für Elevatorkopf	92020017	0,08	92040017	0,13
6	Welle Ø30 für Elevatorkopf mit Kegelmantrieb	92051580	2,00	92052120	2,40
7	Passfeder 8x7x80mm	92087066	0,04	92087066	0,04
8	Passfeder 8x7x40mm	92087065	0,07	92087065	0,07
9	Kettenrad 9 Z für Elevatorkopf Ø30	92083026	1,80	92083026	1,80
10	Hülle für Elevatorkopf	92051564	1,70	92052105	2,25
11	Einstellbares Zwischenblech für Elevatorkopf	92051570	1,70	92052108	2,20
12	Auslauf für Antriebsstation Ø150/Ø200	92051576	2,40	92052110	2,60
	Auslauf für Antriebsstation OK160	92051571	2,40		
13	Hebelarm für Kegelmantrieb TF90B/TF63B parallel / rechtwinklig zum Kastenblech	92081319	5,00	92081319	5,00
14	Kastenblech, 2,5 m mit Klappe ohne Kette, verzinkt	92051012	35,00	92052012	37,00
	Kastenblech, 2,5 m ohne Kette, verzinkt	92051021	35,00	92052021	37,00
	Kastenblech, 2,0 m ohne Kette, verzinkt	92051022	28,00	92052022	32,00
	Kastenblech, 1,0 m ohne Kette, verzinkt	92051024	14,00	92052024	16,00
	Kastenblech, 0,5 m ohne Kette, verzinkt	92051025	7,00	92052025	8,00
	Kastenblech, 0,25 m ohne Kette, verzinkt	92051026	3,00	92052026	5,00
	Kastenblech, 0,125 m ohne Kette, verzinkt	92051027	2,00	92052027	3,00
15	Inspektionsklappe für Kastenblech	92020013	1,00	92040013	1,40
16	Elevatorfuß komplett Ø135mm ohne Kette	92051142	7,00	92052142	8,00
17	Lager mit Flansch UCF/PFL 205, 25mm	92085100	0,30	92085100	0,30
18	Welle für Elevatorfuß	92040037	1,50	92040037	1,50
19	Passfeder 8x7x30mm	92087079	0,02	92087079	0,02
20	Buchse für Elevatorfuß, kurz Ø26 x 25/Ø26 x 58	92020038	0,02	92040038	0,06
21	Buchse für Elevatorfuß, lang Ø26 x 48/Ø26 x 78	92020039	0,05	92040039	0,08
22	Kettenrad 8 Z Ø25	92020036	1,10	92020036	1,10
23	Flex-Elevatorfuß ohne Kette, verzinkt	92051312	20,00	92052312	20,70
24	Einlaufstück für Flex-Elevatorfuß Ø160/Ø200, verzinkt	92051303	2,00	92052303	4,00
25	Deckblech für Flex-Elevatorfuß	92051314	0,40	92052314	0,30
26	Trog 2,0 m mit Abdeckung Ø135 ohne Schnecke, verzinkt	92051290	26,00	92051290	26,00
	Trog 1,25 m mit Abdeckung Ø135 ohne Schnecke, verzinkt	92051291	17,00	92051291	17,00
	Trog 1,0 m mit Abdeckung Ø135 ohne Schnecke, verzinkt	92051292	14,00	92051292	14,00
	Trog 0,5 m mit Abdeckung Ø135 ohne Schnecke, verzinkt	92051293	8,00	92051293	8,00
27	Abdeckung 2,0 m für Trog Ø135, verzinkt	92051387	6,80	92051387	6,80
	Abdeckung 1,25 m für Trog Ø135, verzinkt	92051388	4,50	92051388	4,50
	Abdeckung 1,0 m für Trog Ø135, verzinkt	92051389	3,50	92051389	3,50
	Abdeckung 0,5 m für Trog Ø135, verzinkt	92051390	1,80	92051390	1,80
28	PVC 2,0 m für Trog Ø135	92091062	3,12	92091062	3,12

Pos.	Artikelbezeichnung	CFG 20	Kg	CFG 40	Kg
28	PVC 1,25 m für Trog Ø135	92091064	1,95	92091064	1,95
	PVC 1,0 m für Trog Ø135	92091065	1,56	92091065	1,56
	PVC 0,5 m für Trog Ø135	92091066	0,78	92091066	0,78
29	Deckblech für Schneckenrog für Flex-Fuß, verzinkt	92020309	0,60	92020309	0,60
30	Endblech für Schneckenrog für Flex-Fuß/Trog unter Elevator	92020070	1,11	92020070	1,11
31	Propeller mit Zapfen, rechts Ø135mm	92020053	2,00	92020053	2,00
	Propeller mit Zapfen, links Ø135mm	92020041	2,00	92020041	2,00
	Propeller mit Zapfen und Freilauf, rechts Ø135mm	92020054	3,00	92020054	3,00
	Propeller mit Zapfen und Freilauf, links Ø135mm	92020042	3,00	92020042	3,00
	Propeller ohne Zapfen, rechts Ø135mm	92020052	1,00	92020052	1,00
	Propeller ohne Zapfen, links Ø135mm	92020040	1,00	92020040	1,00
32	Schnecke 0,5 m, rechts ohne Trog Ø135-S125	92094036	2,00	92094036	2,00
	Schnecke 0,5 m, rechts ohne Trog Ø135-S60	92094124	2,00	92094124	2,00
	Schnecke 0,5 m, rechts ohne Trog Ø135-S90	92094116	2,00	92094116	2,00
	Schnecke 0,5 m, links ohne Trog Ø135-S125	92094016	2,00	92094016	2,00
	Schnecke 0,5 m, links ohne Trog Ø135-S60	92094129	2,00	92094129	2,00
	Schnecke 0,5 m, links ohne Trog Ø135-S90	92094106	2,00	92084106	2,00
	Schnecke 1,0 m, rechts ohne Trog Ø135-S125	92094035	3,00	92094035	3,00
	Schnecke 1,0 m, rechts ohne Trog Ø135-S60	92094123	3,00	92094123	3,00
	Schnecke 1,0 m, rechts ohne Trog Ø135-S90	92094115	3,00	92094115	3,00
	Schnecke 1,0 m, links ohne Trog Ø135-S125	92094015	3,00	92094015	3,00
	Schnecke 1,0 m, links ohne Trog Ø135-S60	92094128	3,00	92094128	3,00
	Schnecke 1,0 m, links ohne Trog Ø135-S90	92094105	2,00	92094105	2,00
	Schnecke 1,25 m, rechts ohne Trog Ø135-S125	92094034	4,00	92094034	4,00
	Schnecke 1,25 m, rechts ohne Trog Ø135-S60	92094122	4,00	92094122	4,00
	Schnecke 1,25 m, rechts ohne Trog Ø135-S90	92094114	4,00	92094114	4,00
	Schnecke 1,25 m, links ohne Trog Ø135-S125	92094014	4,00	92094014	4,00
	Schnecke 1,25 m, links ohne Trog Ø135-S60	92094127	4,00	92094127	4,00
	Schnecke 1,25 m, links ohne Trog Ø135-S90	92094104	3,00	92094104	3,00
	Schnecke 2,0 m, rechts ohne Trog Ø135-S125	92094032	7,00	92094032	7,00
	Schnecke 2,0 m, rechts ohne Trog Ø135-S60	92094121	7,00	92094121	7,00
	Schnecke 2,0 m, links ohne Trog Ø135-S125	92094012	7,00	92094012	7,00
	Schnecke 2,0 m, links ohne Trog Ø135-S60	92094126	7,00	92094126	7,00
	Schnecke 2,0 m, links ohne Trog Ø135-S90	92094102	4,00	92094102	4,00
	Schnecke 2,0 m, rechts ohne Trog Ø135-S90	92094112	7,00	92094112	7,00
33	Konsole für Getriebemotor 2,2 kW	92020223	16,50	92020223	16,50
34	Übertragungswelle für Konsole und Getriebemotor	92020140	0,75	92020140	0,75
35	Verstärkungsblech	92020181	0,20	92020181	0,20
36	Anschluss Komplett B28 Ø25/Ø25	92087184	0,75	92087184	0,75
	Kunststoffteil Syntex-Anschluss B28	92087181	0,80	92087181	0,80
	Stahlteil Syntex-Anschluss B28	92087182	0,35	92087182	0,35
37	Kette, laufender Meter, komplett	92020028	2,00	92040028	4,00
38	Gummischeibe mit Spannblech und Schraube	92020171	0,10	92040171	0,19
39	Verbindungsstift für Kette S55	92087102	0,10	92087102	0,10
40	Verbindungsstift, gekröpft für Kette S55	92087103	0,10	92087103	0,10
41	Aufhängungsbeschlag	92000081	3,00	92000081	3,00
42	Hakenbeschlag für Aufhängung	92000083	1,00	92000083	1,00

Pos.	Artikelbezeichnung	CFG 20	Kg	CFG 40	Kg
43	Winkel 90° mit Kettenrad	92051060	37,00	92052060	42,50
44	Welle für Spannsektion / Winkel	92020230	0,70	92040230	1,00
45	Abstandsbuchse Ø30 x 32,5/Ø30 x 66	92044060-6	0,03	92040008	0,07
46	Rücklaufgrad für 45°-90°-Winkel	92083006	5,00	92083006	5,00
47	Zwischensektion für Winkel 90°, geschweißt	92051059	7,26	92052059	9,26
48	Einfülltrog, 2,0 m mit Rücklaufkanal und Inspektionsklappe ohne Kette	92044014	48,00	92045014	52,00
	Einfülltrog, 1,25 m mit Rücklaufkanal ohne Kette	92044011	32,00	92045011	34,00
	Einfülltrog, 1,0 m mit Rücklaufkanal ohne Kette	92044012	24,00	92045012	26,00
	Einfülltrog, 0,5 m mit Rücklaufkanal ohne Kette	92044013	12,00	92045013	13,00
49	Reglerblech 1,0 m für Rücklaufkanal	92044173	2,25	92044173	2,25
	Reglerblech 1,25 m für Rücklaufkanal	92044172	2,80	92044172	2,80
	Reglerblech 0,5 m für Rücklaufkanal	92044174	1,10	92044174	1,10
50	Inspektionsklappe für Rücklaufkanal	92044170	0,85	92045070	0,85
51	Übergangsflansche Einfülltrog/Kastenelement	92044008	2,00	92045008	2,00
52	Welle für Elevatorkopf Ø30	92020016	1,70	92040016	2,00
53	Riemenscheibensatz, 2-spurig Ø24	92052111	18,00	92052111	18,00
	Riemenscheibensatz, 2-spurig Ø28	92052112	20,00	92052112	20,00
	Riemenscheibensatz, 3-spurig Ø28	92052113	25,00	92052113	25,00
	Riemenscheibensatz, 4-spurig Ø38	92052114	28,00	92052114	28,00
54	Äußere Abdeckung für Elevatorkopf	92051070	3,20	92051070	3,20
55	Innere Abdeckung für Elevatorkopf	92051069	2,00	92051069	2,00
56	Keilriemenscheibe A71, 2-spurig Ø24	92082081	0,70	92082081	0,70
	Keilriemenscheibe A71, 2-spurig Ø28	92082113	0,60	92082113	0,60
	Keilriemenscheibe A71, 3-spurig Ø28	92082177	1,00	92082177	1,00
	Keilriemenscheibe A71, 4-spurig Ø38	92082179	1,00	92082179	1,00
57	Keilriemenscheibe A355, 2-spurig Ø30	92082131	8,50	92082131	8,50
	Keilriemenscheibe A355, 3-spurig Ø30	92082193	10,80	92082193	10,80
	Keilriemenscheibe A355, 4-spurig Ø30	92082235	15,00	92082235	15,00
58	Keilriemen AX 54 - 1372mm	92084254	0,15	92084254	0,15
	Keilriemen AX 56 - 1452mm	92084256	0,15	92084256	0,15
59	Motorstativ, groß	92051068	3,50	92051068	3,50
60	Spannsektion, komplett	92044095	12,61	92045095	13,77
61	Winkel 55° mit Kettenrad	92051030	35,20	92052030	40,00
62	Kettenrad 7 Z, verschweißt komplett Ø25	92020034	0,73	92020034	0,73
64	Zwischensektion für Winkel 55°, geschweißt	92051032	8,46	92052032	10,77
65	Hülle für Eckstück 55°-Winkel	92051030-3	0,38	92052030-3	0,54
66	Hülle für Eckstück 90°-Winkel	92051060-6	2,45	92052060-6	3,38
67	Deckblech für Spannsektion	92044088	1,14	92045088	1,53
68	Inspektionsklappe für Spannsektion	92020005	0,53	92040005	0,74
69	Kettenrad 8 Z Ø25 mit Lager im Rad	92083037	0,75	92083037	0,75
70	Welle für Flex Elevatorfuß mit Konsole	92053315	1,84	92052315	1,96
71	Hülle, groß für 90°-Winkel	92051060-8	1,59	92052060-8	2,12
72	Sammelplatte für 45-90°-Winkel	92051060-9	0,13	92052060-9	0,20
73	Verschleissplatte für 45-90°-Winkel	92052060-7	0,41	92052060-7	0,41
74	Welle für Elevatorfuß	92020037	1,20	92040037	1,50

Geben Sie bei der Bestellung von Ersatzteilen bitte das Elevatormodell (CFG 20/CFG 40) und die Artikelnummer des Ersatzteils an.

Kongskilde Industries A/S
Skælskørvej 64
DK - 4180 Sorø
Tel. +45 72 17 60 00
mail@kongskilde-industries.com
www.kongskilde-industries.com