

DGS 205 & 254

Grain Auger

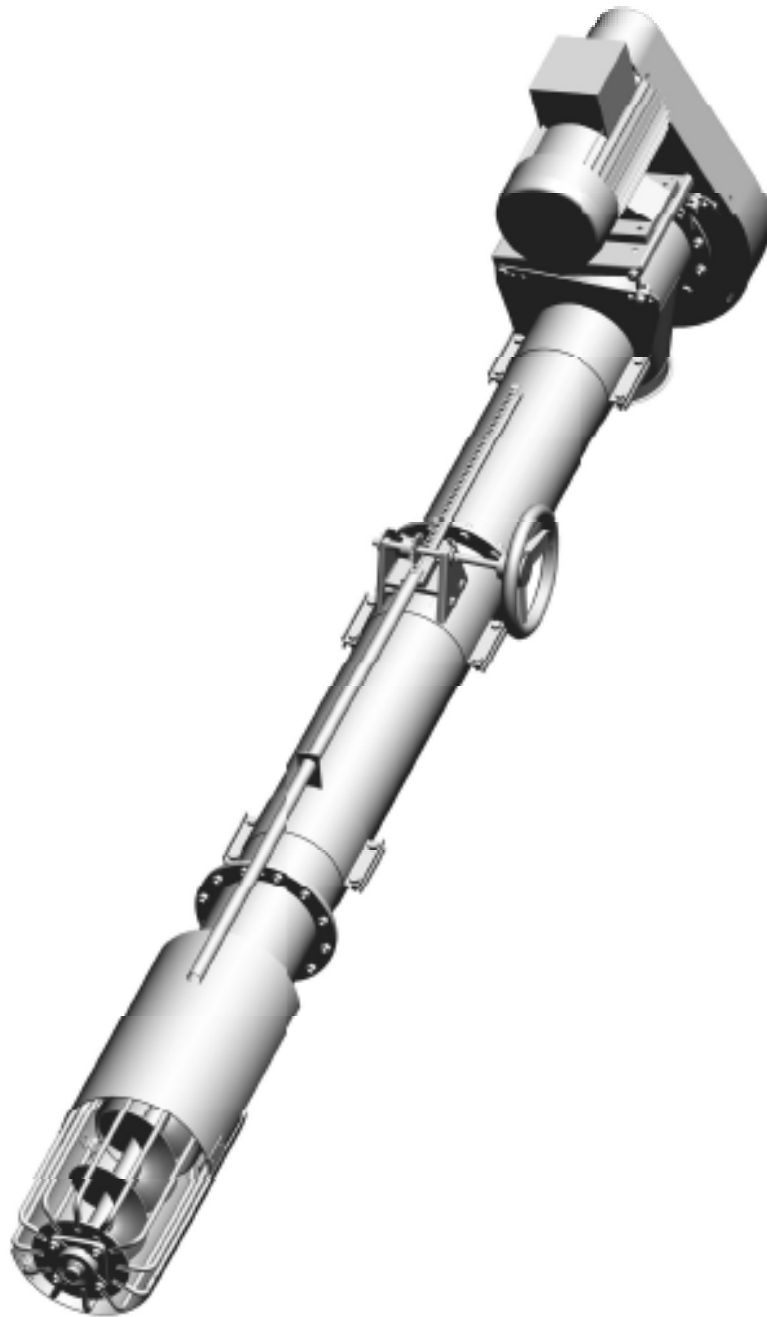

Manual
Betriebsanleitung
Brugsanvisning

Contents

General instructions	3
Safety instructions	3
Explanation of hazard labels	4
Residual risk	4
Description of components	5
Assembly	6
Operation	10
Maintenance	11
Technical data	12
Trouble shooting	14

General instructions



Read the entire user guide before assembling and operating the auger conveyor.

If the purchaser makes any technical changes to the auger, the declaration of conformity issued by the producer will become invalid.

The guarantee is only valid if the following conditions are met:

Assembly, operation and servicing in accordance with this user's guide

The auger conveyor is manufactured for use in horizontal and inclined transport of nearly all agricultural corn/grain/cereal, seed and flour-like products.

Operate the auger only with safety motor or safety star delta switch (motor overload protector)

Documented compliance to routine periodic maintenance procedures

Use only of the manufacturers' original reserve parts

The manufacturer maintains the right to make technical changes.

Safety instructions



Instructions and especially safety information must be read thoroughly before assembling, operating, servicing and maintaining the appliance.

All appliances and components must be assembled in accordance with the relevant regulations for prevention of accidents.

Connection of the delivered auger conveyor to the electric power source must be undertaken by an authorised electrician.

Devices for the prevention of accidents or removal of risk must be regularly maintained.

Safety fittings which are removed during repair, cleaning or maintenance work must be secured into place again before the auger conveyor is taken into use again.

During every repair electric power must be disconnected to avoid someone accidentally turning on the appliance.

While the auger is in use you must not put your hand into either the inlet or outlet openings or into the slide valve.

The user must only use the appliance when it is in total working order and must report immediately any changes that have an effect on safety.

The manufacturer is not responsible for damage that arises from incorrect use of, or technical changes to, the appliance; or if the user guidelines are not followed.

Explanation of hazard labels

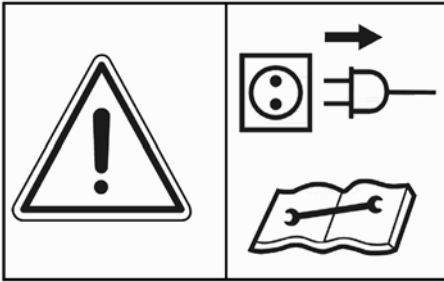

Before repair, maintenance and cleaning work the motor must be turned off and the electric plug pulled out.

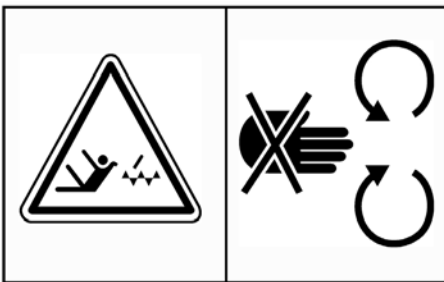

Moving machine parts can be dangerous. They must only be touched when all parts are completely still.

Residual risk

The auger conveyor is manufactured in accordance to the relevant safety regulations for augers. If these regulations are disregarded the augers can be a danger to the user's or other person's life and limb.

Description of components

Auger head with motor mount and belt drive Auger head with gear

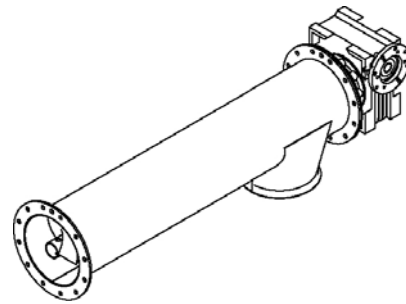
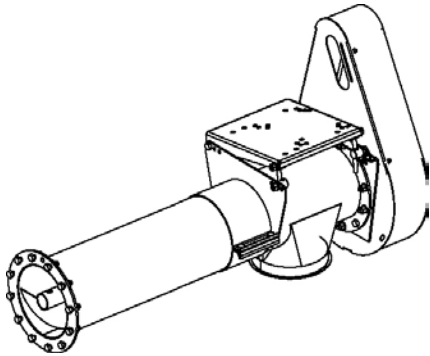

Auger foot, inlet with protective grating and Long inlet with or without slide valve regulation

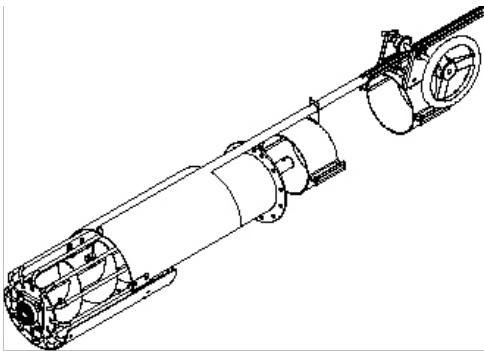

Auger foot, inlet/outlet DGS205

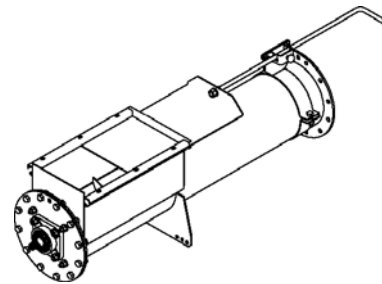

Auger foot, inlet/outlet DGS254

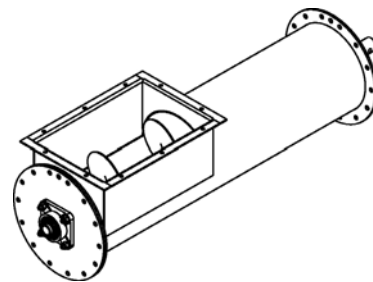
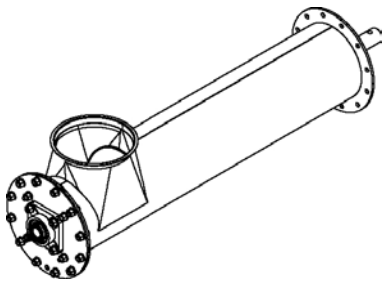

Extension with shaft and flanges

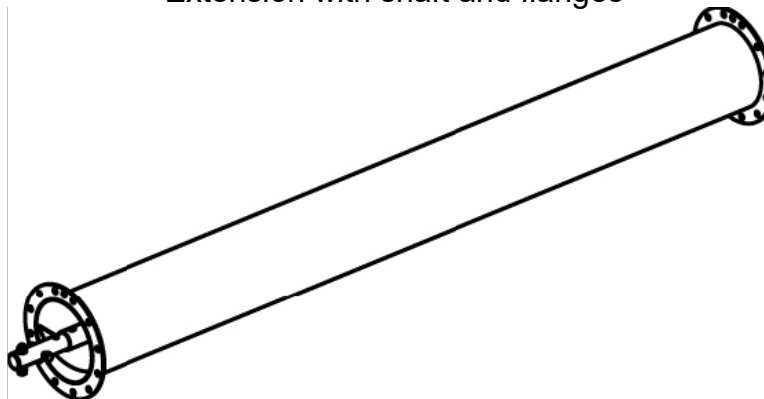

Assembly

Technical expertise is a pre-requisite for assembling the auger.

Auger head with belt drive

The conveyor head is delivered already assembled. Using the coupling bolt, pull out the internal auger a little from the outer tube of the extension and connect to the internal auger of the conveyor head, aligning the flighting of the two auger sections (see figure 1 position 1). Attach the outer tube of the extension flange to flange. Assemble additional extensions in a similar way.

Figure 1

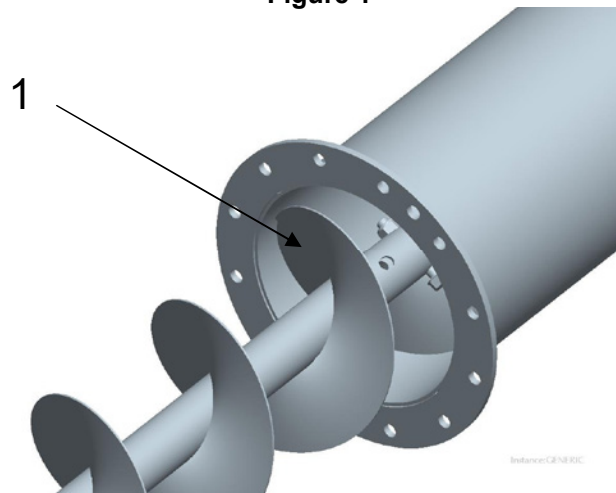

Auger foot, inlet with grate

The auger foot is assembled in a similar way to the extension, the inner auger is attached to the end bearing (see figure 2, position1).

Figure 2

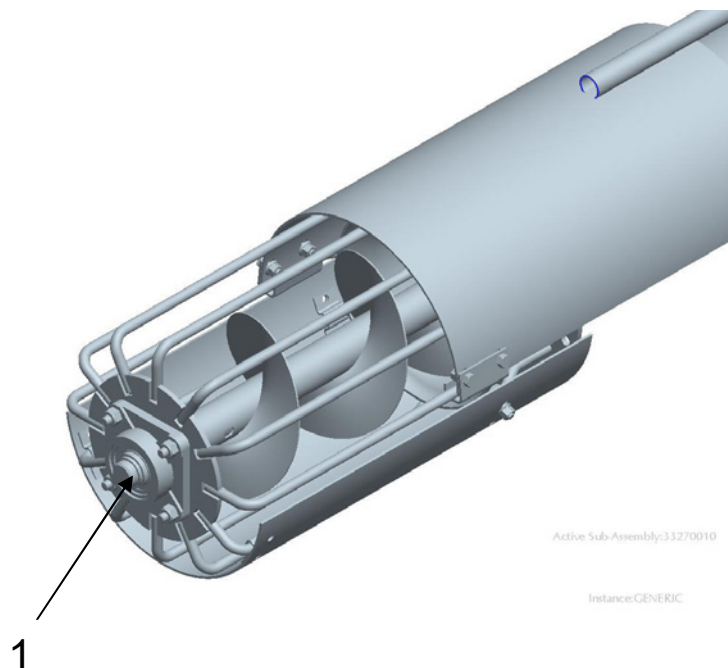

The operating rod with attachments is placed on the extension's outer tube whilst the slide valve is firmly closed. Operation is controlled by turning the hand wheel.

Figure 3

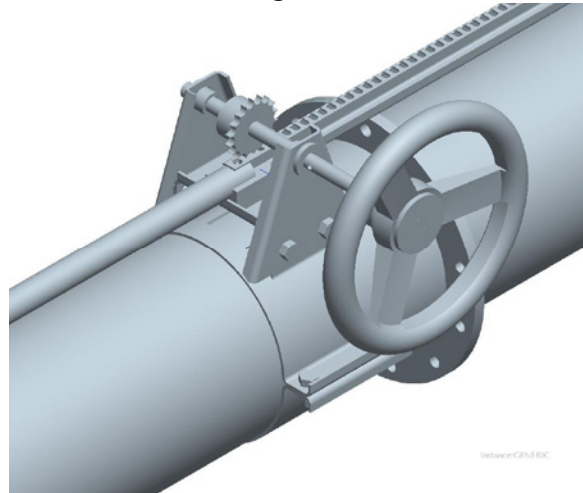

Auger foot, round inlet (square på DGS254)

The auger foot is in principle assembled similarly to the auger foot with grating.

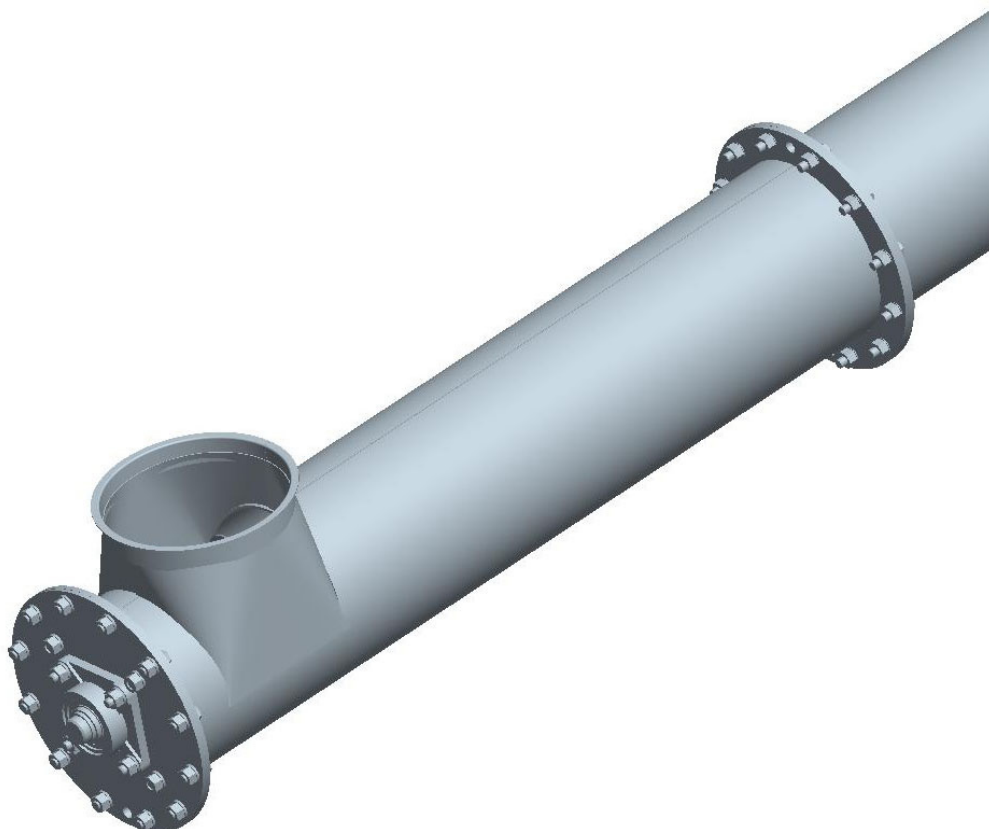

Instance: GENERIC

Long inlet

The long inlet is assembled similarly to the extension; first detach the inner auger in the long inlet and screw it on to the inner auger of the extension. Thereafter, attach the outer tube flange to flange, finally screwing the bolt firmly in to the end bearing (see figure 4)

Figure 4

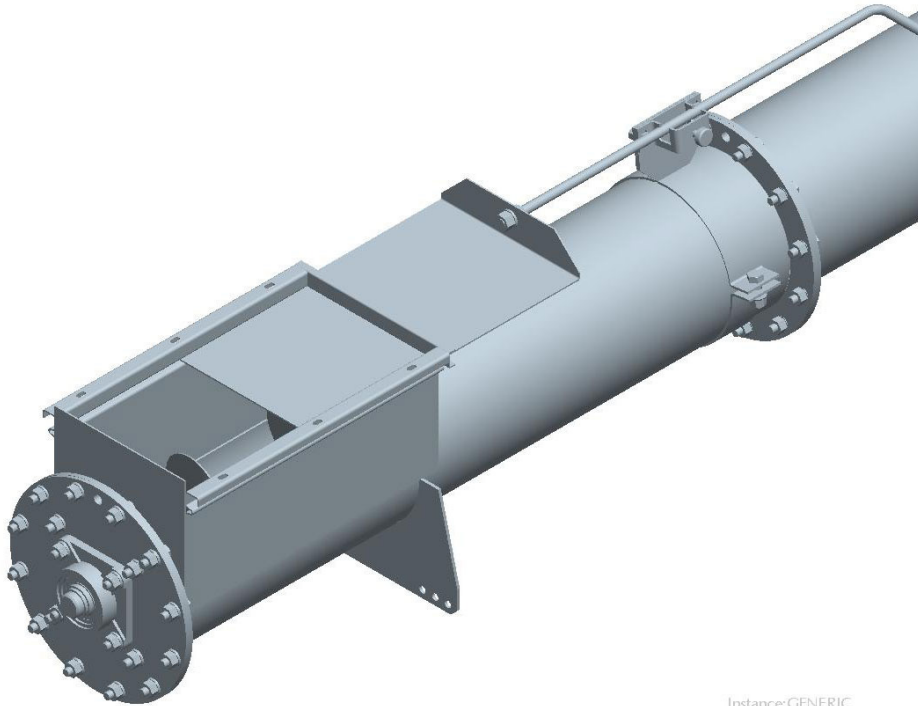

Instance: GENERIC

Assembly of intermediate bearing

The assembly shaft comes with an extra set of holes 50mm apart, so that an intermediate bearing, with a bronze bearing, can be mounted between the two extensions.

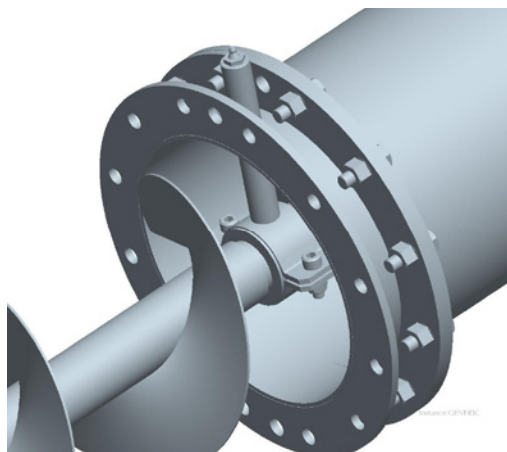

Assembly of Motor and V-belt drive pulleys

Remove the protection plate/cover. Put together loosely the large belt drive pulley and taper-lock bush (see special instructions), push onto the auger's drive axle and secure tightly with two threaded pins.

Attach the motor onto the motor bracket with 4 screws.

Turn the drive belt attachment system right down.

Assemble the little belt drive pulley and push onto the motor axle.

Position the two belt drive pulley so that they line up with each other.

Then fasten it with the two threaded pins.

Put on the belt and tighten enough so the belt can only be pushed in 7-8 mm.

Secure the protective cover again.

Taper-lock

Figure 5

In order to secure the belt drive pulley to the axle, tighten threaded pins in the 2 opposite holes (position 1)

In order to loosen the taper-lock bush screw out the threaded pins, screw one of these threaded pins in again into the third hole (position 2) and tighten.

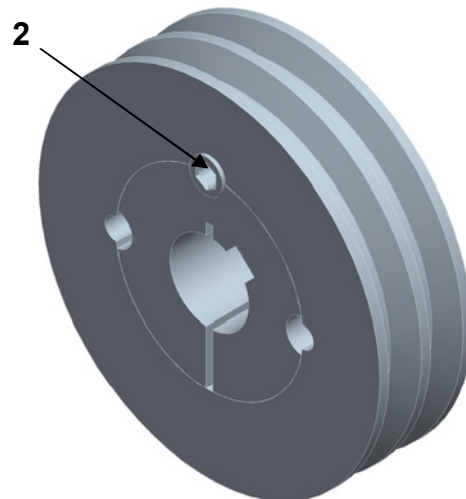
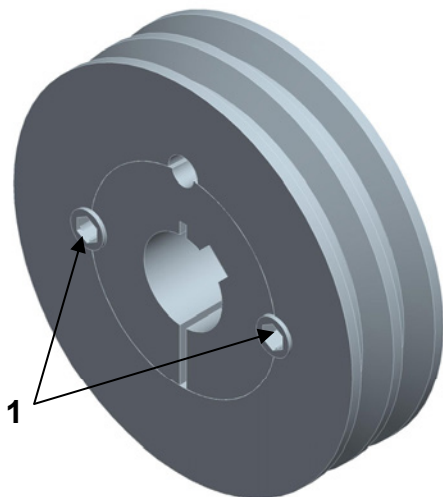

Auger head with gear motor

Assemble the auger head and extension in the same way as auger head with drive belt. If the auger is ordered with a motor it will be mounted onto the gear and auger head at the factory, otherwise it should be mounted according to the instructions from the motor manufacturer.

Electrical equipment

Connection to the electric power supply of the device supplied by us must only be undertaken by an authorised electrician.



During installation be aware of the voltage and information provided on the advisory label.

Connect the terminals of the motor according to the instructions. The motor is protected by a safety cut-out switch and a lockable main cut-out switch, otherwise the guarantee from the motor manufacturer is nullified (safety and main cut-outs are not included in the delivery).

If a frequency converter is installed, it is essential to accurately abide by the information on the converter and advisory label.

When the auger is connected, check the direction of travel is in accordance with the arrow.

Figure 6

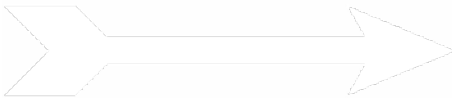

Operation

During operation of the auger, the relevant regulations for prevention of accidents must be observed.

Add materials to be transported by the auger and check that it freely get out of the outlet.

Avoid as much as possible running the auger empty, as it causes considerable wear of the flighting and the auger will run more noisily.

During normal usage the auger will be completely filled.

Maintenance

During maintenance work all prescribed safety regulations must be observed.

The tension of the belt drive must be checked as a rule every third month. With frequent operation of the auger, the tension of the belt drive must be checked every month. When the belt can no longer be tightened it must be replaced.

The internal surface of the auger will show signs of wear depending on the percentage of extraneous coarse material in the material transported, and it should therefore be checked once a year in case of excessive wear or damage. Damage to the screw can be caused by foreign objects such as lumps of wood, stone or iron.

Should such an obstacle be stuck inside the auger, it can be removed using an appropriate tool, but under no circumstances should it be removed by hand. In such an event the auger must be disassembled. The inner parts of the auger should be replaced if there are signs of wear or damage.

The electric motor is of sufficient size that it will not be overloaded under normal functioning, if the unit is correctly assembled and installed. The motor safety switch will disconnect the electricity supply if the motor runs hot or if there is a fault in the electricity supply. Fuses and the motor safety switch must be checked and when necessary replaced by an electrician.

Technical data

Diagrams for measurements (DGS205 during transport of grain)

Motor capacity: Between 3 kW and 11 kW. See the motor's advisory label for more information.

Gear: V arvel RT/RS Synthetic gear oil ISO VG 320 "long-life" oil

Transport capacity: DGS205 up to 60 t/h horizontal DGS254 up to 90 t/h horizontal

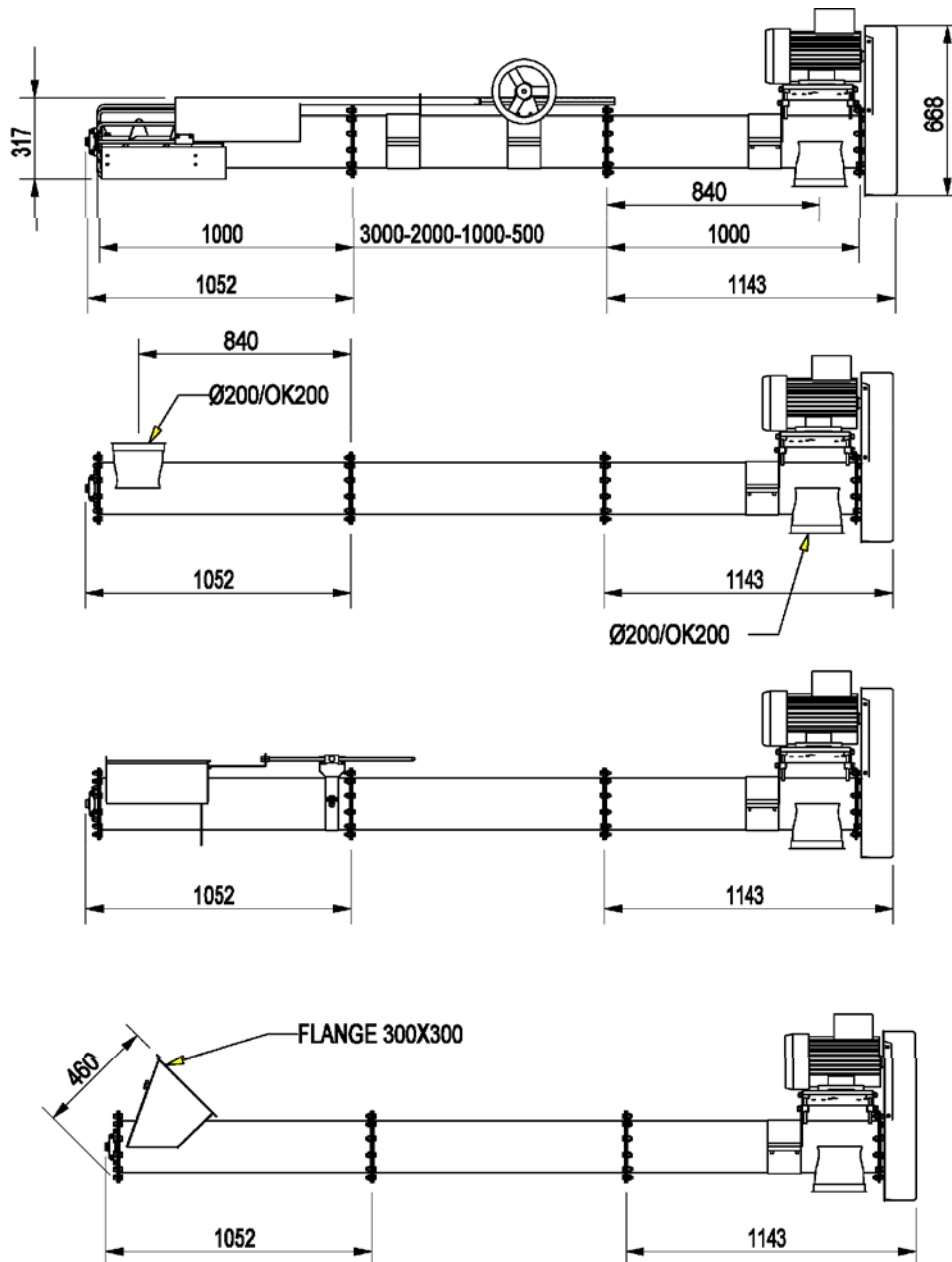
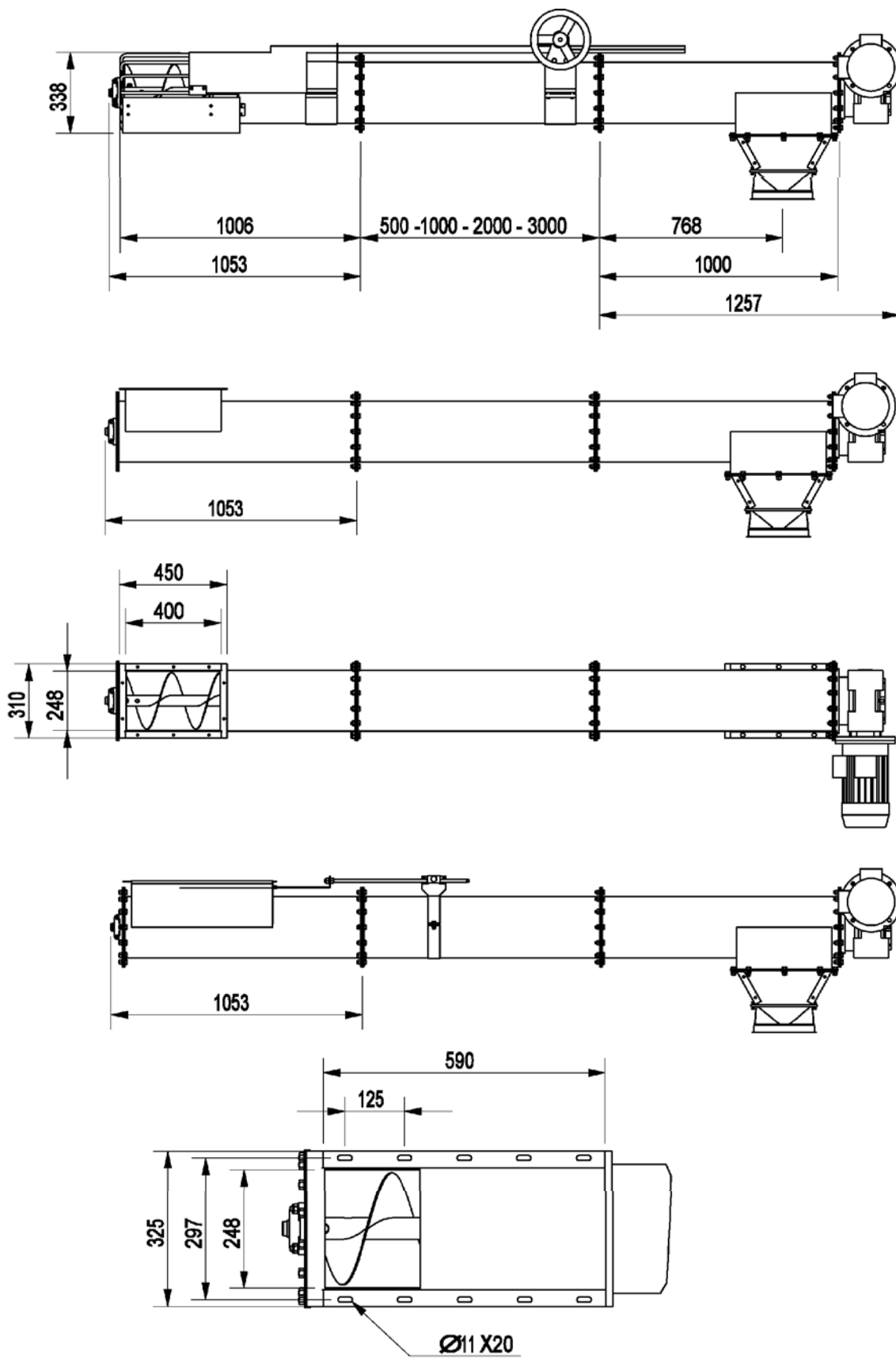

Diagram of measurements DGS254



Trouble shooting

Trouble P	ossible cause	Advice
The auger will not start	Electricity supply is cut	Check electric power cable and if necessary replace it
	The motor's fuse is defective	Replace the fuse
	The motor's safety switch is defective	Replace the motor safety switch
	The motor is defective	Replace the motor
	Foreign object is blocking the auger	Remove obstacle using appropriate tools
The motor stops / is overheated overbelastet	Foreign object is blocking the auger	Remove obstacle using appropriate tools
	The outlet is blocked	Clear outlet
	Too much material being transported in the tube	Adjust/reduce the amount of material entering the unit
	Electricity supply is cut off	Check the power cable, replace if necessary
	The motor's fuses are defective	Replace fuses
Auger does not transports material or does so irregularly	The drive shaft/axle is broken	Replace the shaft
	The inner parts are worn out	Replace inner parts
	The inner parts are crooked because of obstacle	Remove obstacle with appropriate tools, straighten the auger, or replace if necessary
	Drive belt tension is too loose	Tighten up the belt or replace if necessary
	Material being transported is polluted	Clean the material
	Material being transported is too damp	Dry the material
	Insufficient material available for transport	Add more material

Inhalt

Allgemeine Hinweise	3
Sicherheitshinweise	3
Erklärung der Piktogramme	4
Restrisiko	4
Bezeichnung der Ersatzteile	5
Montage	6
Bedienung	10
Wartung	11
Technische Daten	12
Fehlerdiagnose	14

Allgemeine Hinweise



Diese Anleitung ist bei der Montage und Inbetriebnahme unbedingt zu beachten.

Nimmt der Erwerber technische Veränderungen an den Rohrschnecken vor, so entfällt die Gewährleistungspflicht des Herstellers. Gleichzeitig verliert die Konformitätserklärung ihre Gültigkeit.

Eine Gewähr kann nur übernommen werden, wenn die folgenden Bedingungen erfüllt sind:

Montage, Inbetriebnahme und Bedienung anhand dieser Betriebsanleitung

Die Rohrschnecke ist für die waagerechte und schräge Förderung von Getreide sowie für fast alle rieselfähigen und mehligten Güter, die in der Landwirtschaft vorkommen, konstruiert.

Betrieb der Rohrschnecke nur mit Motorschutz- oder Sterndreieckschalter mit Motorschutz

Nachweislich regelmäßige Wartung

Ausschließliche Verwendung von Original-Ersatzteilen des Herstellers

Der Hersteller behält sich das Recht vor, technische Änderungen vorzunehmen.

Sicherheitshinweise



Diese Anleitung und insbesondere die Sicherheitshinweise vor Montage, Inbetriebnahme, Bedienung und Wartung gründlich durchlesen.

Sämtliche Anlagen und Komponente den gültigen Unfallverhütungsvorschriften gemäß montieren.

Stromanschluss an die gelieferten Geräte darf nur von einem zugelassenen Elektrofachmann durchgeführt werden.

Ausrüstungen für die Vorbeugung oder das Entfernen von Risiken regelmäßig warten.

Die bei Reparatur-, Reinigungs- oder Wartungsarbeiten entfernten Schutzeinrichtungen vor Inbetriebnahme des Trogkettenförderers wieder mit Schrauben festziehen.

Bei jeder Reparatur muss die Stromquelle abmontiert werden, da andere Personen unversehentlich die Anlage starten könnten.

Bei laufender Rohrschnecke nicht in den Ein- / Auslauf oder in die Kontrollklappe greifen.

Der Benutzer ist verpflichtet, die Anlage nur in fehlerfreiem Zustand zu bedienen und sofort sicherheitsbezogene Änderungen anzumelden

Für Schäden, die durch Missbrauch oder technische Veränderungen der Anlage oder durch Nichtbeachtung der Betriebsanleitung entstehen, haftet der Hersteller nicht.

Erklärung der Piktogramme

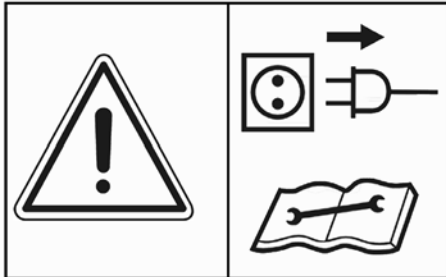

Vor Reparatur-, Wartungs- und Reinigungsarbeiten Motor abschalten und Netzstecker ziehen.



Gefahr durch sich drehende Maschinenteile. Diese erst dann berühren, wenn sie vollständig zum Stillstand gekommen sind.

Restrisiko

Die Anlage entspricht den gültigen Sicherheitsanforderungen im Hinblick auf die Konformitätserklärung für Rohrschnecken. Bei Nichtbeachtung dieser Anforderungen kann jedoch eine Gefahr für Leib und Leben des Benutzers oder Dritten von der Rohrschnecke ausgehen.

Bezeichnungen der Teile

Chneckenkopf mit Motorkonsole und Keilriemenantrieb

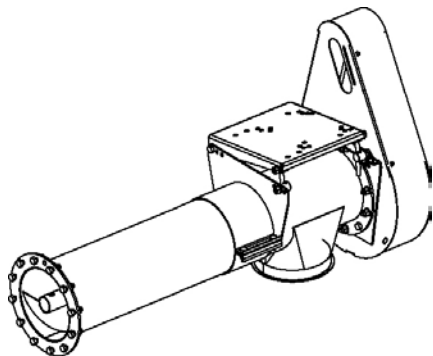

Schneckenkopf mit Getriebe

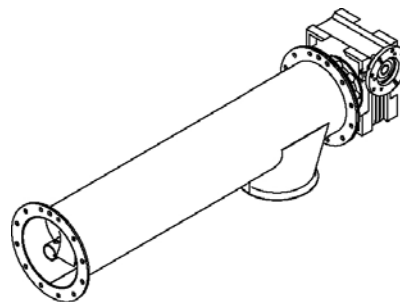

Schneckenfuß, Einlauf mit Korb und Regulierung

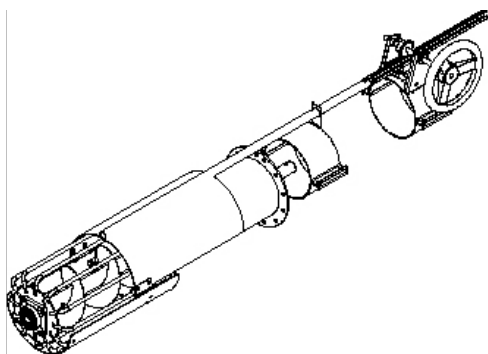

Länglicher Einlauf mit oder ohne Klappe

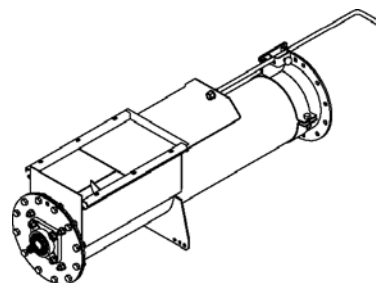

Schneckenfuß, Einlauf/Auslauf *6205

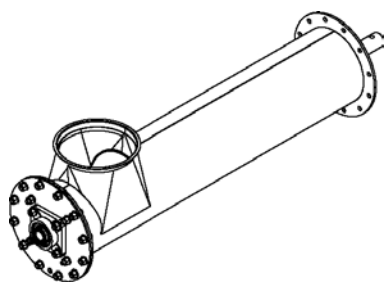

Schneckenfuß, Einlauf/Auslauf *6254

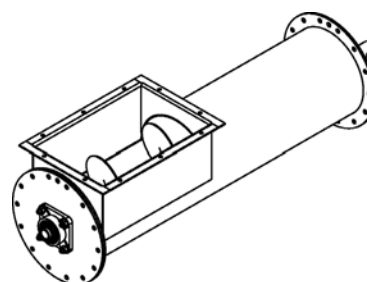

Verlängerungen mit Zapfen und Verbindungsmuffe

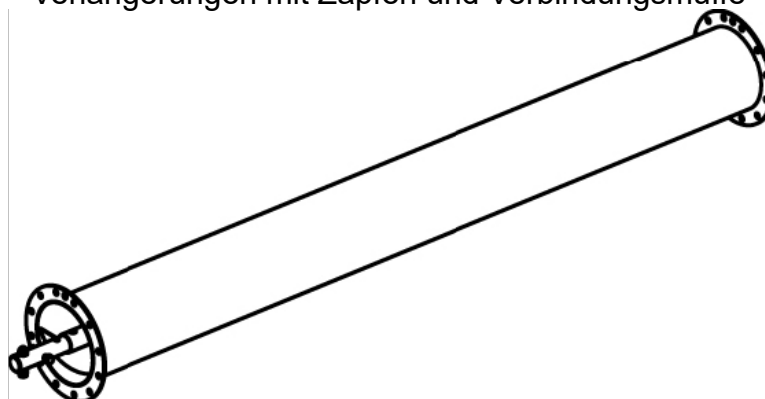

Montage

Technische Kenntnisse sind für das Montieren von Rohrschnecken erforderlich.

Schneckenkopf mit Keilriemenantrieb

Schneckenköpfe werden vormontiert geliefert.

Das Schneckengewinde mit dem Verbindungsbolzen etwas aus dem Außenrohr der Verlängerung herausziehen und mit dem Schneckengewinde im Schneckenkopf verbinden, so dass die Enden des Schneckengewindes voreinander stehen, s. Abb. 1, Pos. 1. Außenrohr der Verlängerung befestigen, Flansch gegen Flansch. Weitere Verlängerungen entsprechend sammeln.

Abb. 1

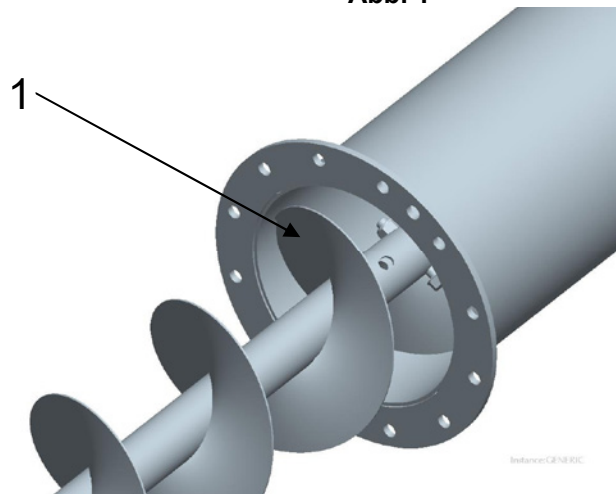

Schneckenfuß, Einlauf mit Korb

Schneckenfuß wie Verlängerungen montieren, Schneckengewinde im Endlagerbolzen befestigen, s. Abb. 2, Pos 1.

Abb. 2

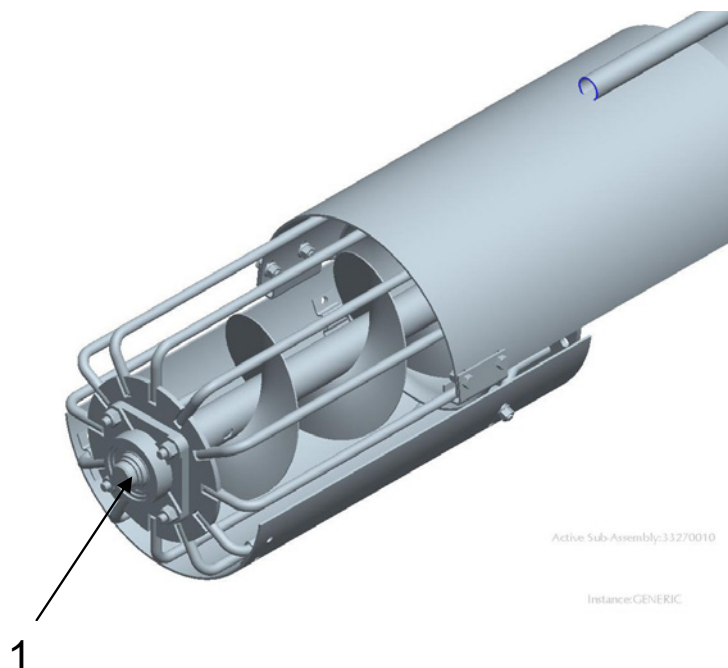

Bedienungsstange mit Beschlag auf das Außenrohr der Verlängerung positionieren, während der Einlaufschieber ganz nach unten geschoben ist. Funktion durch Drehen des Handrades nachprüfen.

Abb. 3

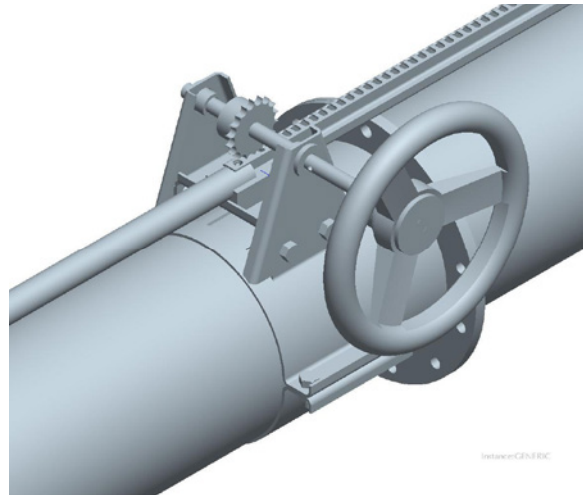

Schneckenfuß, runder Einlauf (viereckig auf DGS254)

Schneckenfuß in gleicher Weise montieren wie beim Schneckenfuß mit Korb.

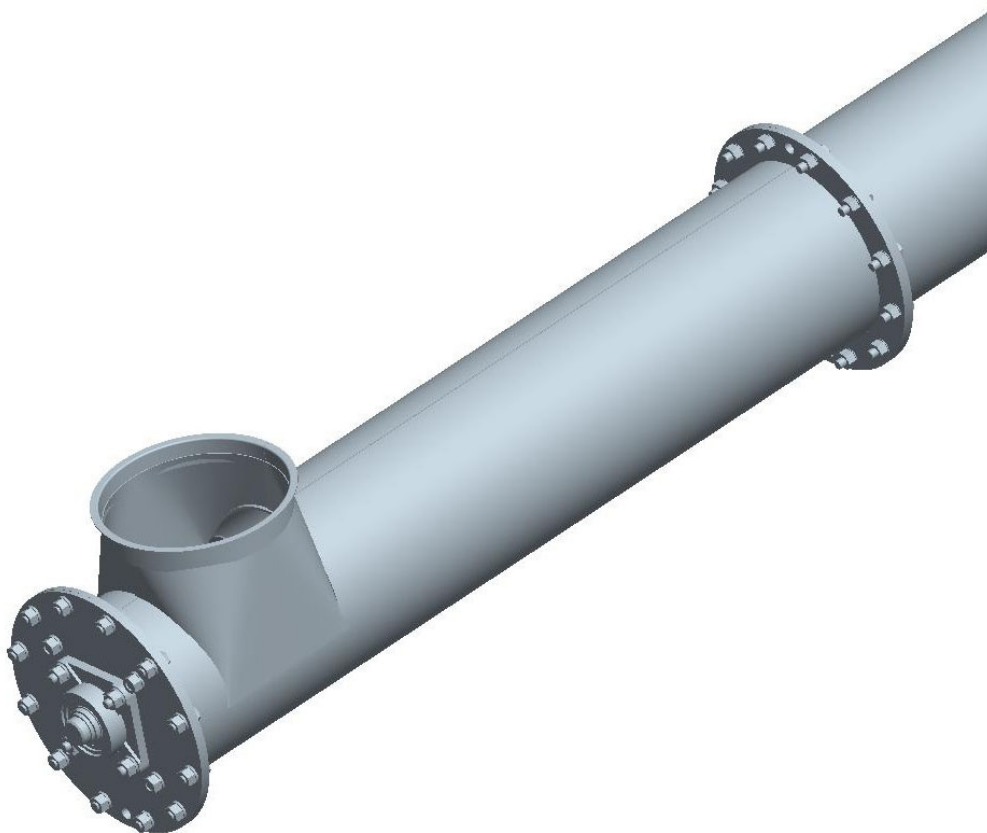

Instance:GENERIC

Länglicher Einlauf

Länglichen Einlauf so montieren, wie bei dem Sammeln von Verlängerungen. Zuerst Schneckengewinde in dem länglichen Einlauf demontieren und mit dem Schneckengewinde der Verlängerung verschrauben, dann Außenrohr Flansch gegen Flansch befestigen, schließlich Bolzen im Endlagerzapfen verschrauben, s. Abb. 4.

Abb. 4

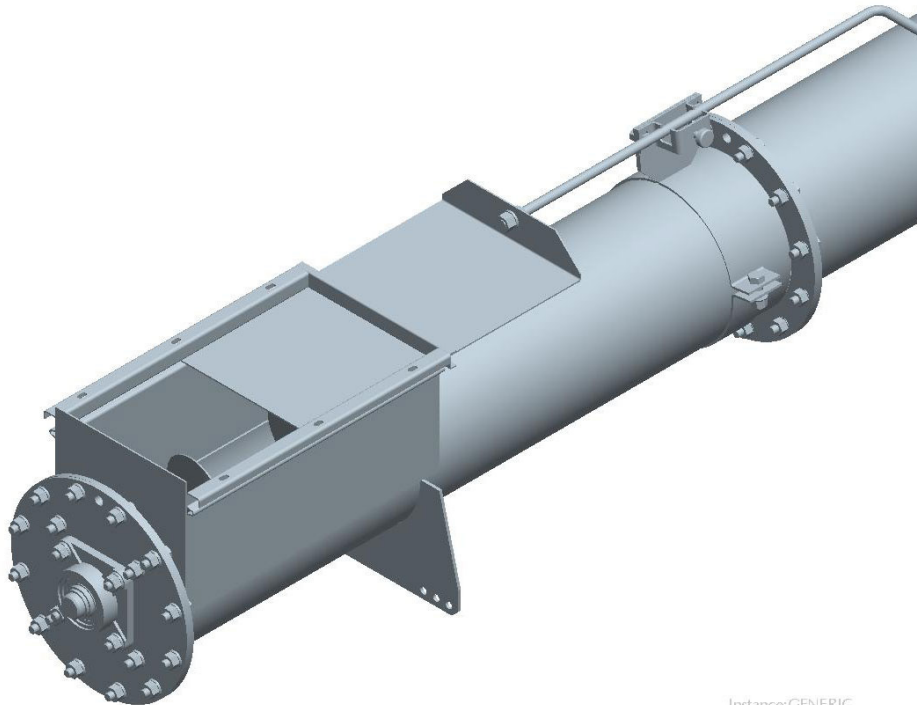

Montage eines Zwischenlagers

Der Verbindungsbolzen ist mit einem extra Satz Löcher, um 50 mm verschoben, versehen, so dass ein Zwischenlager mit Bronzelager zwischen zwei Verlängerungen montiert werden kann.

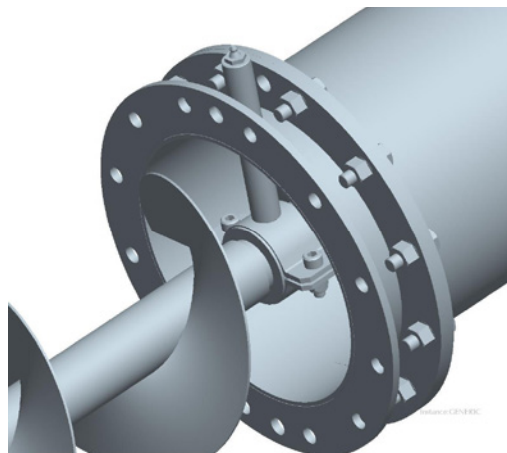

Montage des Motors und des Keilriemenantriebes

Das Schutzblech (Deckel) entfernen. Die große Keilriemenscheibe und die Taper-Lock Buchse lose zusammenfügen (s. gesonderten Hinweis), auf die Antriebswelle der Schnecke schieben und mit den zwei Gewindestiften festschrauben.

Motor mit 4 Schrauben auf der Motorkonsole befestigen. Die Keilriemenspannvorrichtung ganz nach unten drehen. Die kleine Keilriemenscheibe vormontieren und auf die Motorwelle schieben. Die Flucht der beiden Keilriemenscheiben zueinander ausrichten, dann die kleine Keilriemenscheibe mit den zwei Gewindestiften fixieren. Die Keilriemen auflegen. Keilriemen so spannen, bis sich der Riemen nur noch 7-8 mm durchdrücken lässt. Den Deckel für den Keilriemenschutz wieder befestigen.

Taperlock

Abb. 5

Um die Keilriemenscheibe an die Welle festzuspannen, die Gewindestifte in die 2 gegenseitigen Löcher festschrauben, Pos. 1

Zum Lösen der Taperlochbuchsen die Gewindestifte herauschrauben, einen dieser Gewindestifte wieder in das dritte Loch (Pos. 2) eindrehen und anziehen.

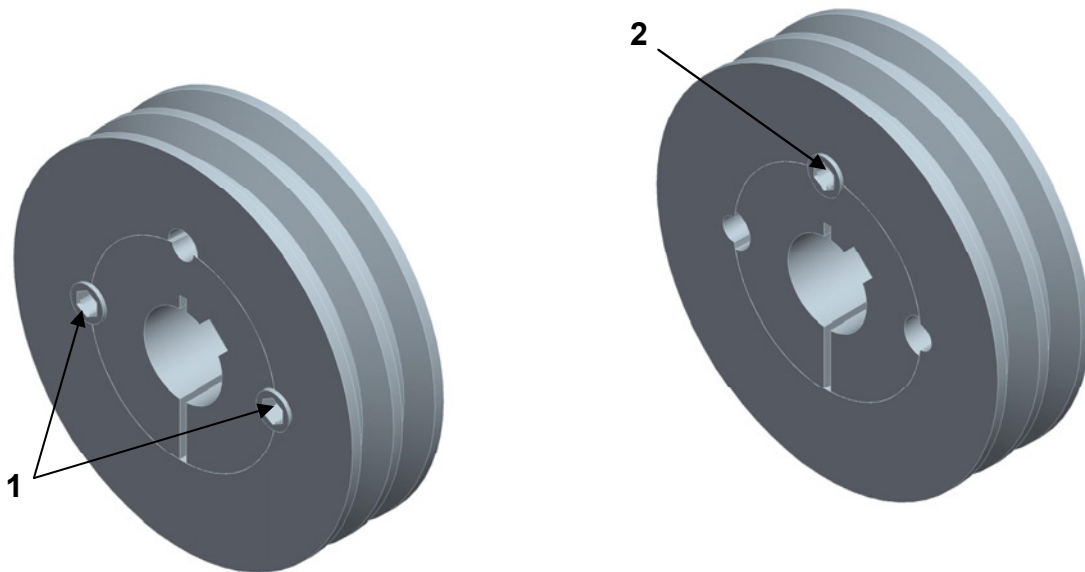

Schneckenkopf mit Getriebemotor

Schneckenkopf und Verlängerungen in der gleichen Weise wie Schneckenkopf mit Keilriemenantrieb. Wurde die Schnecke mit Motor bestellt, ist dieser seitens des Herstellers auf Getriebe und Schneckenkopf montiert. Sonst Motor laut Anweisung des Motorherstellers montieren.

Elektrische Einrichtung

Die Elektroinstallation der von uns gelieferten Geräte darf nur eine zugelassene Fachkraft ausführen.



Während der Installation auf die auf dem Typenschild angeführten Spannungen und Daten achten.

Den Motor gemäß den Hinweisen auf dem Typenschild des Motors ankommen. Den Motor mit einem Schutzschalter und einem abschließbaren Hauptschalter absichern, das sonst die Garantie des Motor-Herstellers entfällt. (Die Lieferung umfasst nicht Schutz- und Hauptschalter.)

Wird ein Frequenzumformer eingesetzt, auf die Daten des Konverters und des Typenschildes genau achten.

Wenn die Rohrschnecke angeschlossen ist, die Drehrichtung gemäß Pfeil prüfen.

Abb. 6



Bedienung

Beim Betrieb der Rohrschnecke die gültigen Unfallverhütungsvorschriften (UVV) einhalten.

Fördergut zuführen und dessen freien Auslauf prüfen.

Möglichst nicht mit leerer Schnecke fahren, um großen Verschleiß und Geräusche zu vermeiden.

Im Normalbetrieb wird die Rohrschnecke ganz voll sein.

Wartung

Bei Wartungsarbeiten die unter "Sicherheitshinweise" beschriebenen Maßnahmen durchführen.

Die Keilriemenspannung in der Regel jeden 3. Monat prüfen. Bei häufiger Verwendung der Rohrschnecke die Keilriemenspannung jeden Monat prüfen. Ist das Nachspannen nicht länger möglich, Keilriemen austauschen.

Das Schneckengewinde wird mehr oder weniger verschlissen, je nach dem Schmutzanteil des Fördergutes und ist einmal jährlich auf Verschleiß und Beschädigung nachzuprüfen. Beschädigungen am Schneckengewinde können durch Fremdkörper wie z.B. Holz-, Stein- oder Eisenstückchen entstehen.

Wenn sich Fremdkörper in der Schnecke festgesetzt haben, diese mit geeigneten Hilfsmitteln entfernen, jedoch in keinem Fall mit der Hand.

Ggf. Rohrschnecke demontieren, Schneckengewinde austauschen, falls zu verschlissen.

Die Elektromotoren sind so dimensioniert, dass sie bei richtiger Montage und Installation im normalen Betrieb nicht überlastet werden können. Ein Schutzschalter unterbricht die Stromzufuhr bei Überlastung des Motors oder bei einem Fehler in der Zuleitung. Sicherung und Schutzschalter sind in diesem Fall durch eine zugelassene Elektrofachkraft zu prüfen und ggf. zu ersetzen.

Technischen Daten

Skizze über Abmessungen DGS205 75 dB (Beim Fördern von Getreide)

Motorleistung: Zwischen 3,0 kW und 11,0 kW. S. Typenschild des Motors um mehr zu erfahren.

Getriebe: V arvel RT/RS Syntetisches Getriebeöl ISO VG 320 "long-life" Öl.

Transportleistung: *S205 bis zu 60 t/h waagrecht DGS254 bis zu 90 t/h waagrecht

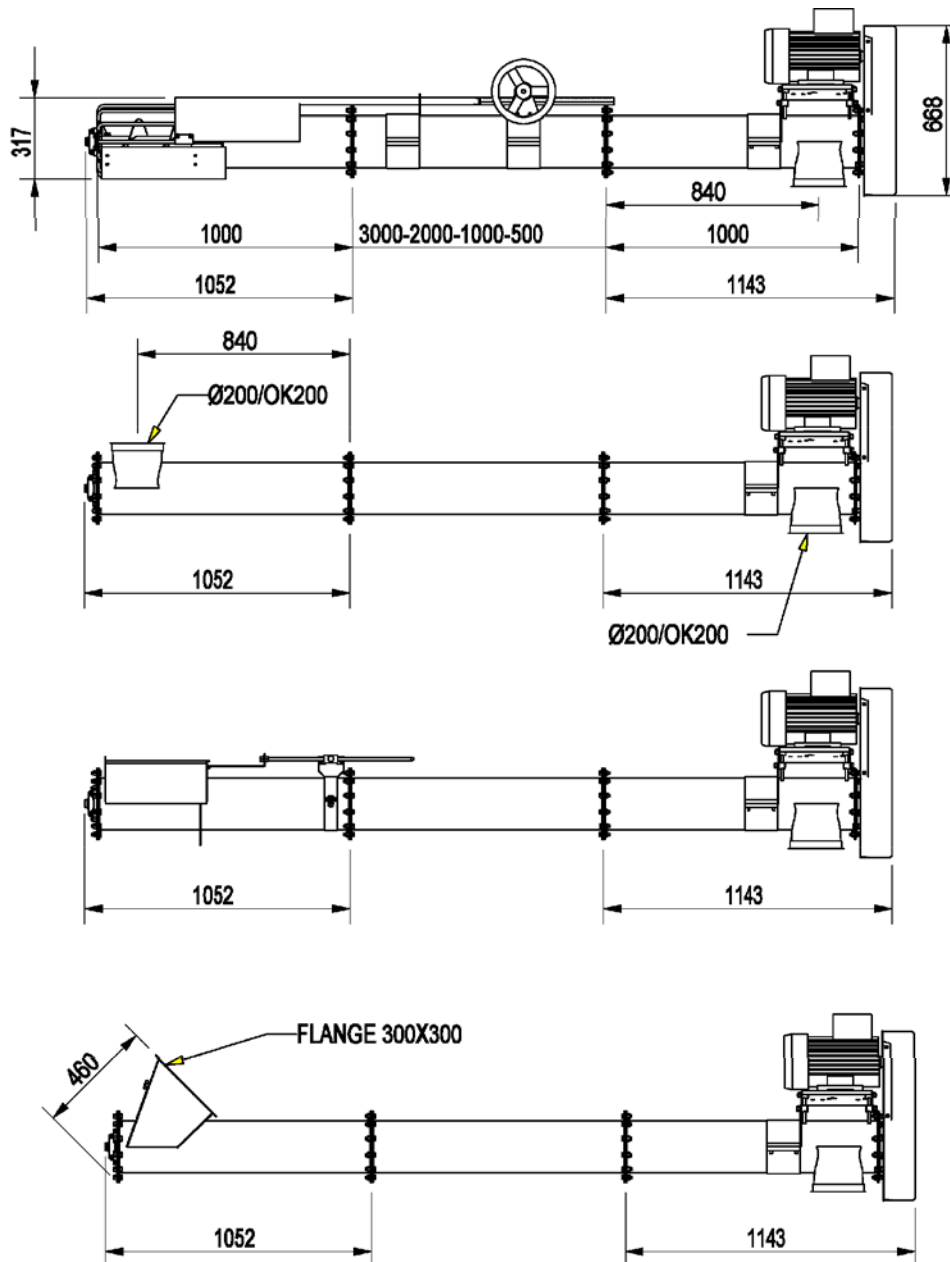

Skizze über Abmessungen DGS254

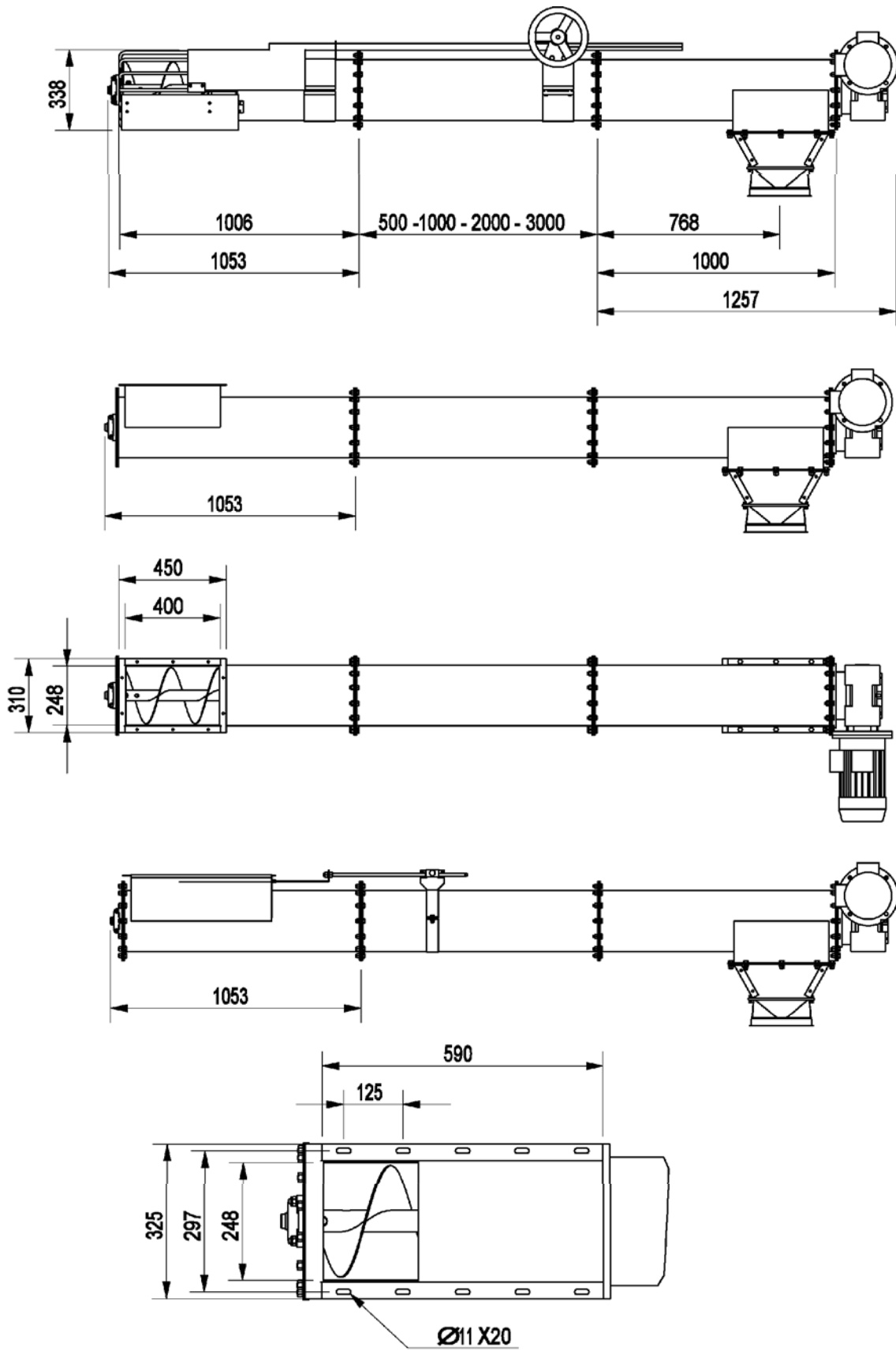

Fehlerdiagnose

Auftretender fehler	Mögliche Ursache	Behebung
Rohrschnecke läuft nicht an	Stromversorgung unterbrochen	Stromkabel überprüfen, ggf. ersetzen
	Sicherungen defekt	Sicherungen erneuern
	Motorschutzschalter defekt	Motorschutzschalter austauschen
	Motor defekt	Motor austauschen
	Fremdkörper blockieren die Rohrschnecke	Fremdkörper mit geeignetem Werkzeug entfernen
Motoren stoppt / ist überbelastet	Fremdkörper blockieren die Rohrschnecke	Fremdkörper mit geeignetem Werkzeug entfernen
	Auslauf verstopft	Auslauf reinigen
	Zu viel Fördergut im Rohr	Einlauf zu kleineren Mengen Fördergut einstellen
	Stromversorgung unterbrochen	Stromkabel überprüfen, ggf. austauschen
	Motorsicherungen defekt	Sicherungen erneuern
Rohrschnecke fördert nicht / fördert unregelmäßig	Antriebwelle gebrochen	Antriebwelle ersetzen
	Schneckengewinde zu weit verschlissen	Schneckengewinde erneuern
	Schneckengewinde durch Fremdkörper verbogen	Fremdkörper mit geeignetem Werkzeug entfernen, Schneckengewinde richten, ggf. auswechseln
	Keilriemenspannung zu schwach	Keilriemen nachspannen, ggf. austauschen
	Fördergut verschmutzt	Fördergut reinigen
	Fördergut zu feucht	Fördergut trocknen
	Nicht ausreichend Fördergut zur Verfügung	Fördergut zuführen

Indholdsfortegnelse

Generelle henvisninger.....	3
Sikkerhedshenvisninger.....	3
Piktogramforklaring.....	4
Restrisiko	4
Delbetegnelser.....	5
Montage.....	6
Betjening.....	10
Vedligeholdelse	11
Tekniske data	12
Fejldiagnose	14

Generelle henvisninger



Læs hele brugervejledningen før montering og ibrugtagelse af anlægget.

Hvis køberen foretager tekniske ændringer ved anlægget, mister producentens konformitetserklæring sin gyldighed.

Der ydes kun garanti, hvis følgende betingelser er opfyldt:

- Montage, ibrugtagelse og betjening v.h.a. denne brugervejledning
- Rørneglen er konstrueret til vandret og skrå transport af korn samt til næsten alle kerne-, frø- og melagtige varer, som findes inden for landbruget.
- Drift af rørsneglen kun med motorbeskyttelses- eller stjernetrekantskobling med motorbeskyttelse
- Dokumenterbar overholdelse af intervallerne for vedligeholdelse
- Udelukkende anvendelse af producentens originale reservedele

Producenten forbeholder sig ret til at foretage tekniske ændringer.

Sikkerhedshenvisninger



Vejledningen og især sikkerhedsoplysningerne læses grundigt igennem forud for montage, ibrugtagning, betjening og vedligeholdelse.

Alle anlæg og komponenter skal monteres i overensstemmelse med de gældende bestemmelser til forebyggelse af ulykker

EI-tilslutningen til de leverede apparater må kun foretages af en autoriseret elektriker.

Udstyr til forebyggelse eller fjernelse af risici skal vedligeholdes regelmæssigt.

Det sikkerhedsudstyr, som er fjernet under reparations-, rengørings- eller vedligeholdelsesarbejder, skal skrues fast igen, inden anlægget tages i brug igen.

Ved enhver reparation skal strømkilden afmonteres, der kan være andre der ved uheld kommer til at starte anlægget

Når rørsneglen kører, må man ikke stikke hånden ind i ind- og udløb samt kontrolspjæld.

Brugeren er forpligtet til kun at betjene anlægget, når det er i fejlfri tilstand og straks at anmelde ændringer, der vedrører sikkerheden.

Producenten hæfter ikke for skader, der opstår ved misbrug eller tekniske ændringer af anlægget samt når brugsvejledningen tilsidesættes.

Piktogramforklaring

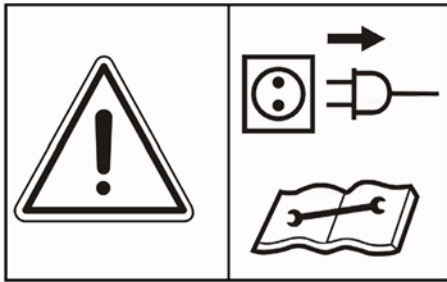

Forud for reparations-, vedligeholdelses- og rengøringsarbejder skal motoren slukkes og netstikket trækkes ud.

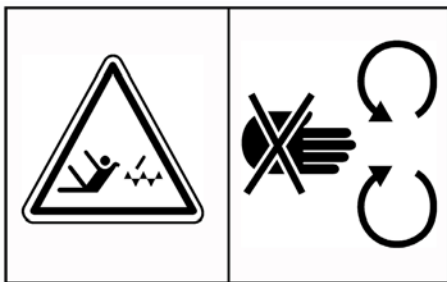

Drejende maskindele kan udgøre en fare. De må først berøres, når de er helt i ro.

Restrisiko

Rørsneglen er udført så de overholder gældende sikkerhedskrav i henhold til overensstemmelseserklæring for rørsnegle. Hvis disse krav tilsidesættes, kan rørsneglen være til fare for brugerens eller tredjemands liv og lemmer.

Delbetegnelser

Sneglehoved med motorkonsol og remtræk Sneglehoved med gear

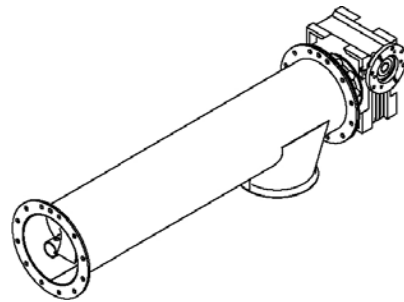
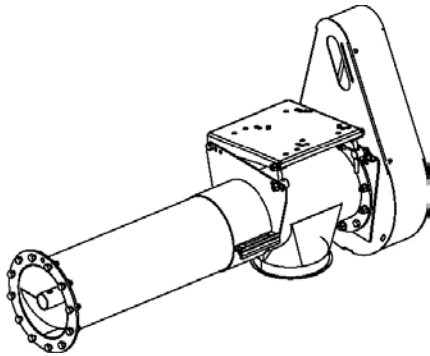

Sneglefod, indløb med kurv og regulering

Aflangt indløb med eller uden spjæld

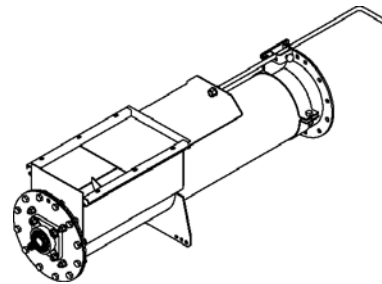
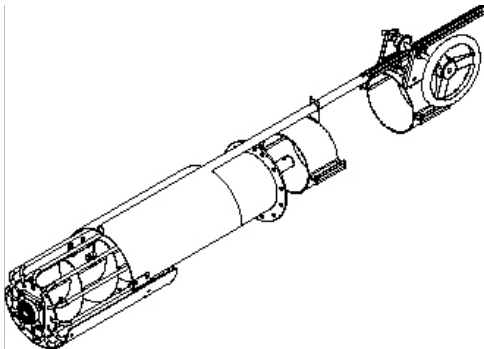

Sneglefod, indløb/udløb DGS205

Sneglefod, indløb/udløb DGS254

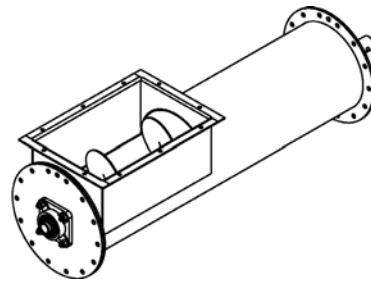
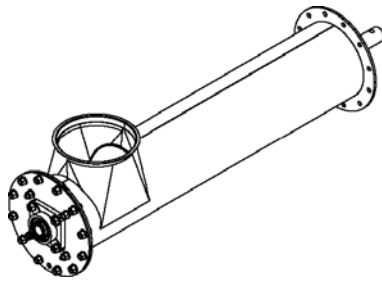

Forlængere med tap og mufte

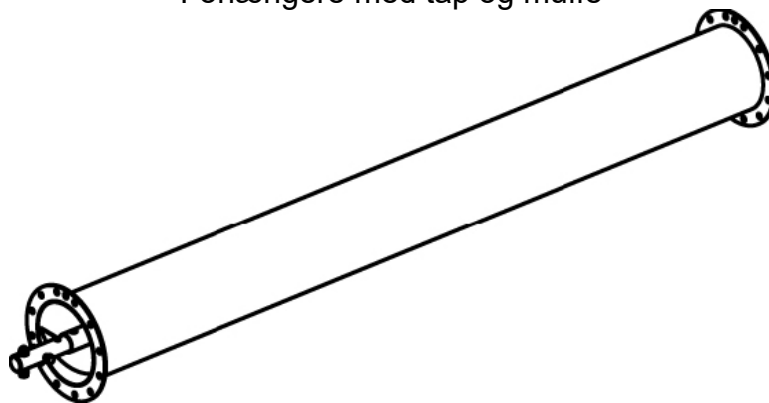

Montage

Teknisk viden er en forudsætning for at kunne montere rørsnegle.

Sneglehoved med remtræk

Sneglehoveder leveres samlet.

Indersneglen trækkes med samlebolten lidt ud af det ydre rør af forlængerens og forbindes med indersnegl i sneglevindingens ende for hinanden se figur 1. pos1. Forlængerens yderrør fastgøres flange mod flange De øvrige forlængere samles på tilsvarende måde.

Figur 1

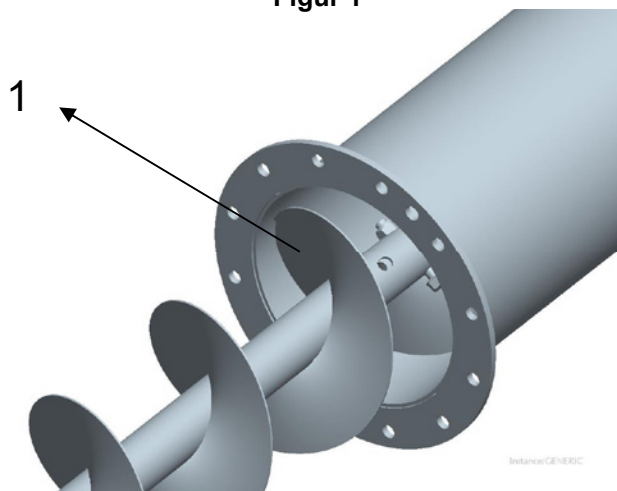

Sneglefod, indløb med kurv

Sneglefod monteres som forlængere, indersneglen fastgøres i endeletappen. se figur 2 pos1.

Figur 2

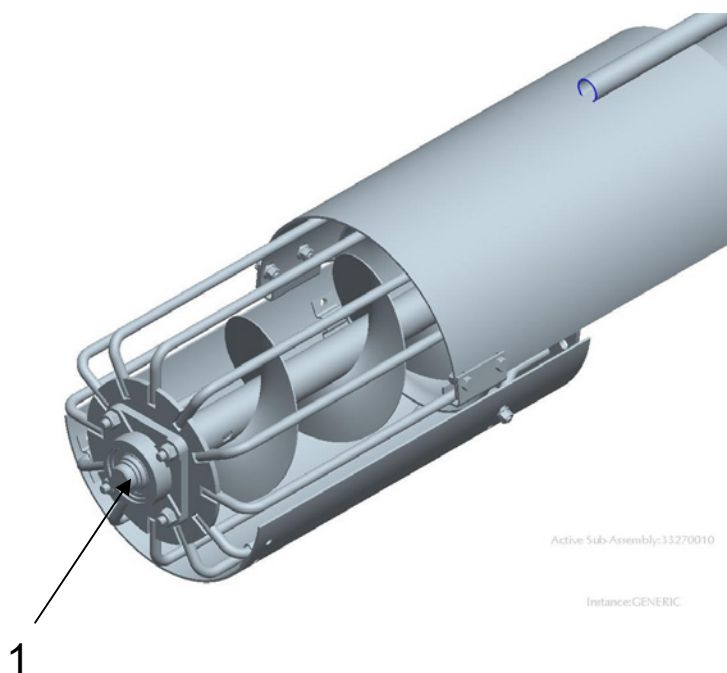

Betjeningsstangen med beslag anbringes på forlængerens yderrør medens indløbsglideren er skubbet helt ned. Funktionen kontrolleres ved at dreje på håndhjulet.

Figur 3

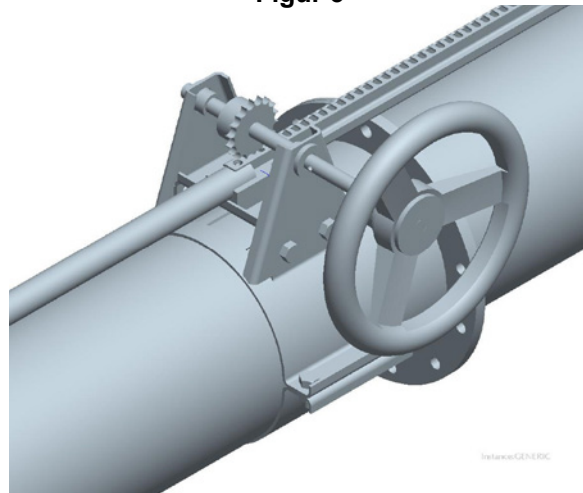

Sneglefod, rund/indløb (firkantet på DGS254)

Sneglefod, monteres i princippet på samme måde som ved sneglefod med kurv.

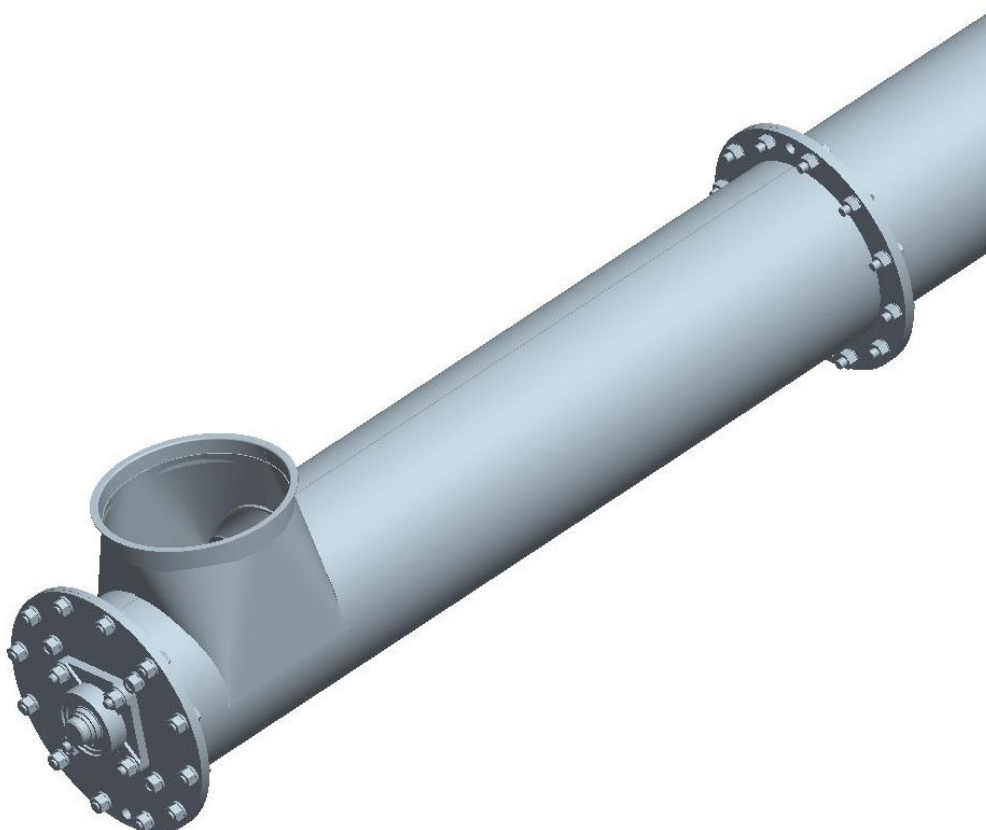

Instance: GENERIC

Aflangt indløb

Aflangt indløb monteres som når man samler forlænger, først afmonteres indersneglen i det aflange indløb og skrues sammen med indersneglen fra forlænger, herefter fastgøres yderrøret flange mod flange, til sidst skrues boltene fast i endeletappen, se figur 4.

Figur 4

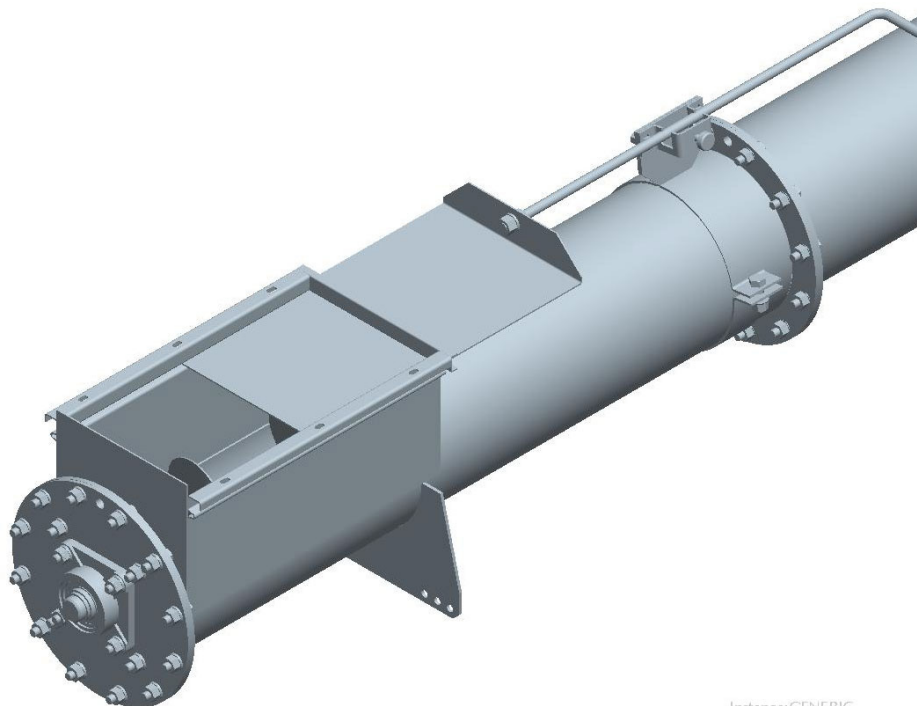

Montering af mellemeleje

Samletappen er forsynet med et ekstra sæt huller forskudt med 50mm, så man kan montere et mellemeleje med bronzeleje mellem to forlængere

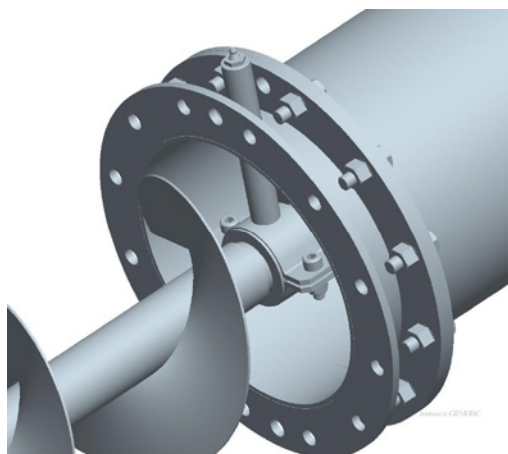

Montering af Motor og kileremskive

Beskyttelsespladen (låget) fjernes. Det store kileremshjul og taperlockbøsningen sammenføjes løst (se special- anvisningen), skubbes på sneglens drivaksel og skrues fast med to gevindtapper.

Motoren fastgøres på motorkonsollen med 4 skruer. Kileremsspændeanordningen drejes helt ned. Det lille kileremshjul formonteres og skubbes ind på motorakslen. De to kileremshjul positioneres, så de flugter med hinanden. Derpå fikseres det lille kileremshjul med de to gevindtapper. Kileremmen monteres og spændes så meget, at remmen kun lige netop kan trykkes 7-8 mm ind. Låget til kileremsbeskyttelsen fastgøres igen.

Taperlock

Figur 5

For at spænde remskiven fast på akselen, spændes gevindstifterne i de 2 huller over for hinanden pos.1

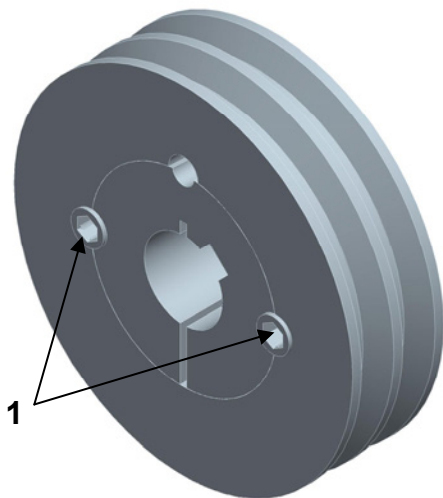

For at løsne taperlock-bøsningerne skrues gevindstifterne ud, en af disse gevindstifter drejes igen ind i det tredje hul pos.2 og spændes

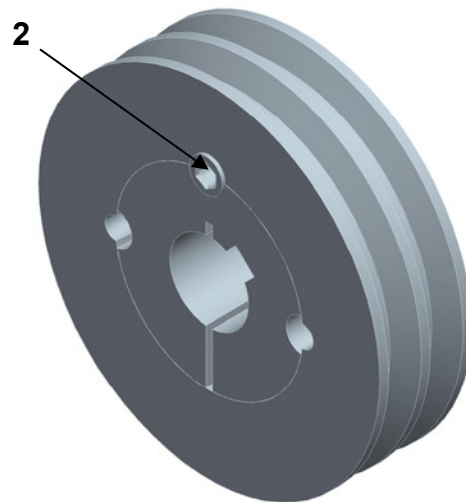

Sneglehoved med gearmotor

Sneglehoved og forlængere monteres som ved sneglehoved med remtræk. Hvis sneglen er bestilt med motor er denne monteret på gearog sneglehoved fra fabrikken, ellers skal den monteres ifølge anvisning fra motorleverandøren

Elektrisk udstyr

Den elektriske tilslutning til de af os leverede apparater må kun foretages af en autoriseret elektriker.



Under installering skal man være opmærksom på de spændinger og data, der er anført på typeskiltet.

Motorens klemmer forbindes ifølge anvisningerne på. Motoren sikres med en sikkerhedsafbryder og en låsbar hovedafbryder, da garantien fra motorproducenten ellers bortfalder (Sikkerheds- og hovedafbryder er ikke med i leveringen).

Indsættes en frekvensomformer, skal man nøje tage bestik af data fra konverteren og typeskiltet.

Når rørsneglen er tilsluttet, tjekkes drejeretningen ifølge pilen

Figur 6



Betjening

Under rørsneglens drift skal de gældende forskrifter til forebyggelse af uheld overholdes.

Tilfør sneglen transportmateriale og kontroller, om dette frit kan løbe fra.

Undgå så vidt det er muligt at køre med tom snegl, da det giver stort slid på sneglevinger og rørsneglen vil også frembringe mere støj.

Rørsneglen vil under normal drift være helt fyldt.

Vedligeholdelse

Under vedligeholdelsesarbejder gennemføres de under "Sikkerhedshenvisninger" beskrevne forholdsregler.

Kileremsspændingen skal i regelen tjekkes hver 3. måned. Ved hyppig brug af rørsneglen tjekkes kileremsspændingen hver måned. Er det ikke længere muligt at efterspænde, skal kileremmen udskiftes.

Indersneglene slides mere eller mindre, alt efter hvor stor smudsandelen i transportmaterialet er, og skal en gang om året kontrolleres m.h.t. slid eller beskadigelse. Beskadigelser på indersneglen kan opstå via fremmedlegemer, som f.eks. træ-, sten- eller jernstykker. Hvis fremmedlegemer har sat sig fast i sneglen, kan disse fjernes v.h.a. egnede hjælpemidler, men under ingen omstændigheder manuelt.

I givet fald demonteres rørsneglen. Indersneglen udskiftes, hvis den er for nedslidt.

Elektromotorerne er dimensioneret således, at de ikke kan overbelastes under normal drift, hvis de er korrekt monteret og installeret. Motorsikkerhedsafbryderen afbryder strømtilførslen, hvis motoren overbelastes eller hvis der er en fejl i strømtilførslen. Sikring og motorsikkerhedsafbryder skal kontrolleres og i givet fald udskiftes af en elektriker.

Tekniske data

- Målskive DGS205 Under 75 dB (når der transporteres korn)
- Motorkapacitet: Mellem 3,0 kW og 11,0 kW. Se motorens typeskilt for nærmere oplysninger.
- Gear: Varvel RT/RS Syntetisk gearolie ISO VG 320 "long-life" olie
- Transportkapacitet: DGS205 op til 60 t/h vandret DGS254 op til 90 t/h vandret

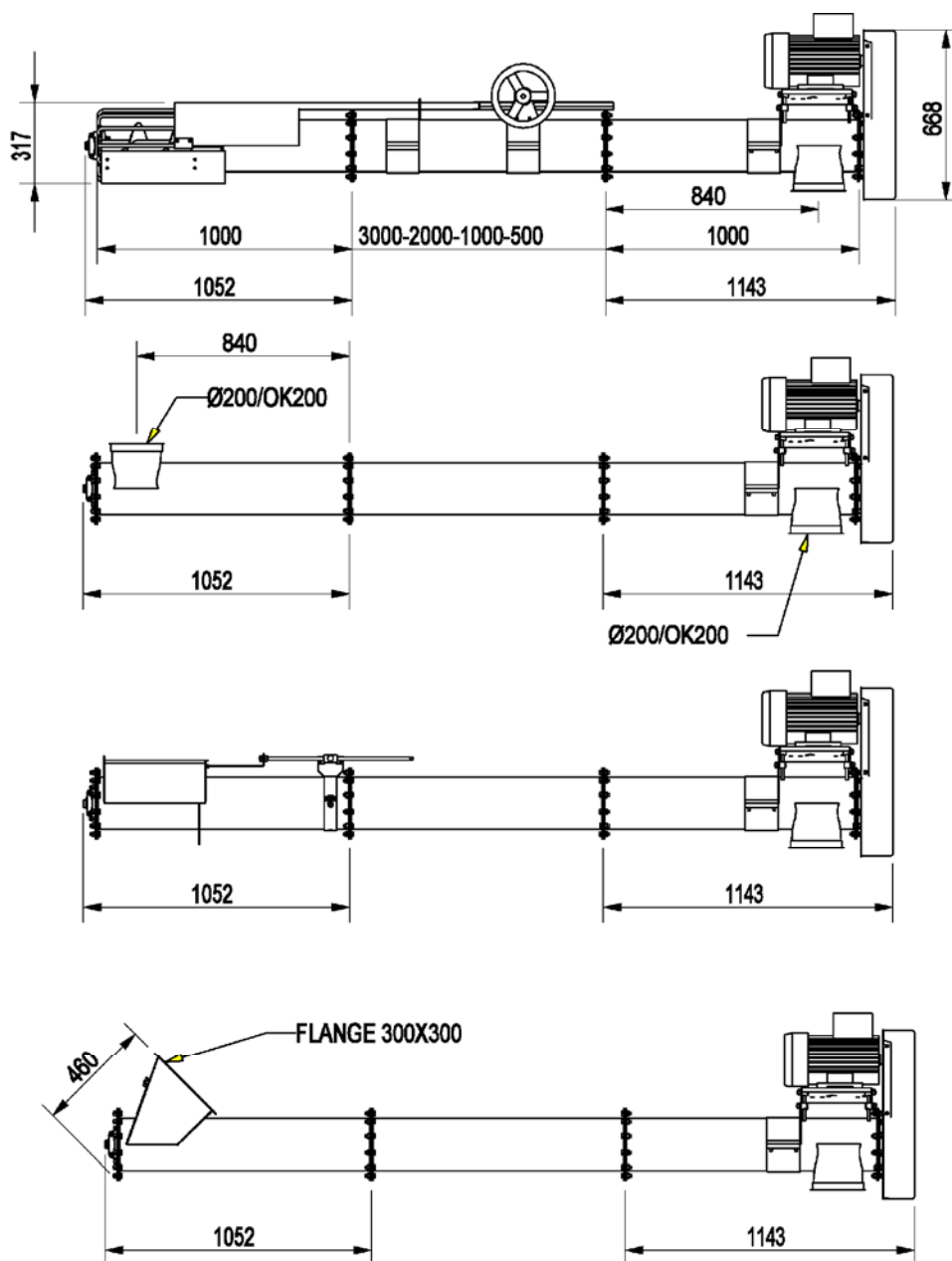

Målskitse DGS254

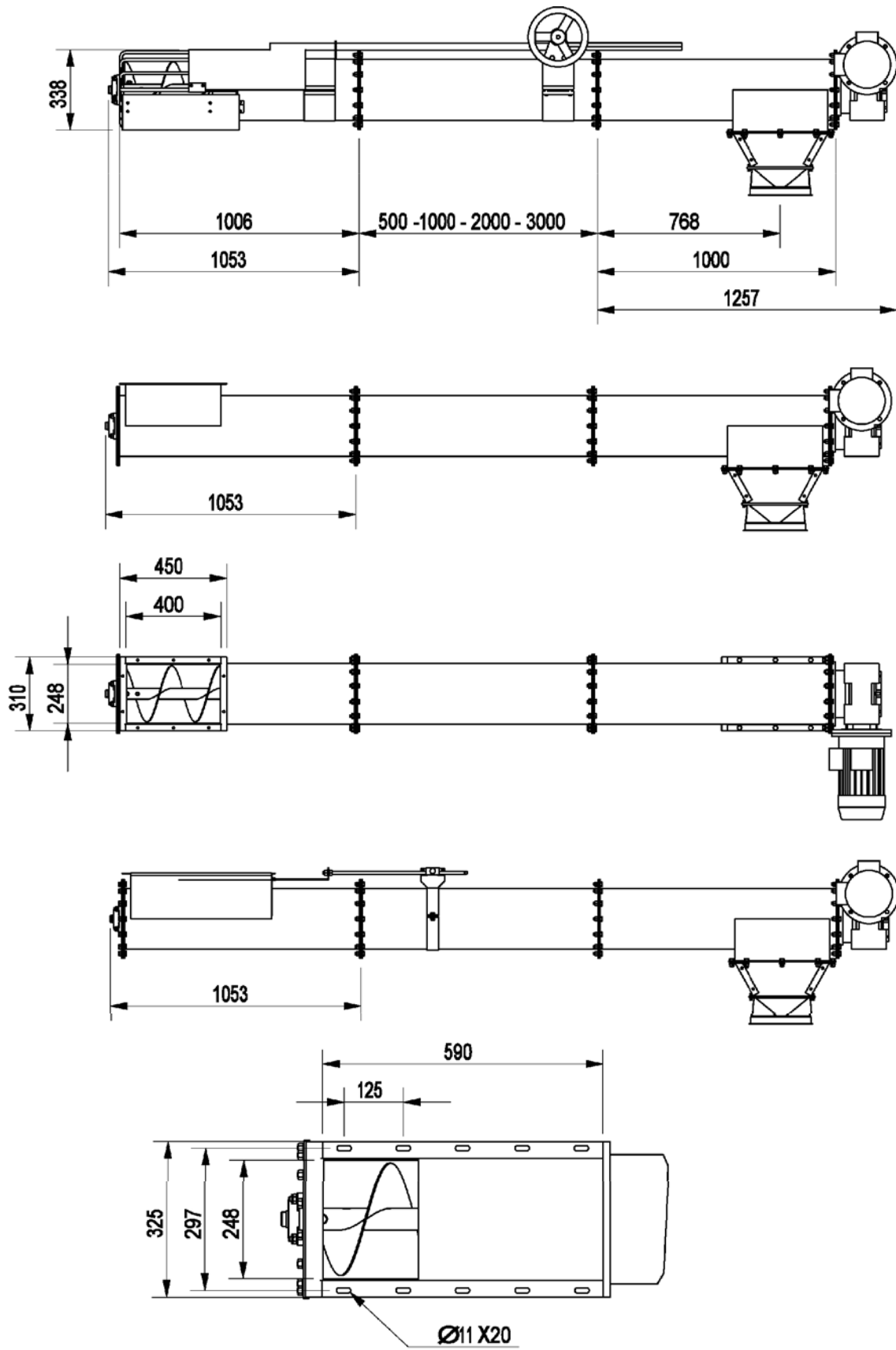

Fejldiagnose

Fejl	Mulig årsag	Afhjælpning
Rørsneglen starter ikke	Strømforsyningen er afbrudt	Kontrollere strømkabel og i givet fald udskifte det
	Motorens sikringer er defekte	Erstat sikringer
	Motorsikkerhedsafbryder er defekt	Udskift motorsikkerhedsafbryderen
	Motoren er defekt	Udskift motoren
	Fremmedlegeme blokerer rørsneglen	Fremmedlegemet fjernes v.h.a. egnede hjælpemidler
Motoren stopper / er overbelastet	Fremmedlegeme blokerer rørsneglen	Fremmedlegemet fjernes v.h.a. egnede hjælpemidler
	Udløbet er stoppet til	Udløbet renses
	For meget transportmateriale i røret	Indstille tilløb til mindre mængder transportmateriale
	Strømforsyningen er afbrudt	Tjek strømkablet, udskift det hvis nødvendigt
	Motorens sikringer er defekte	Udskift sikringer
Rørsneglen transporterer ikke / uregelmæssigt	Drivakslen er brækket	Drivakslen udskiftes
	Indersneglen er for slidt	Forny indersneglen
	Indersneglen er bøjet p.g.a. fremmedlegeme	Fremmedlegemet fjernes med egnede hjælpemidler, ret indersneglen ud, eller udskift det om nødvendigt
	Kileremsspændingen er for svag	Efterspænd kileremmen, udskift den om nødvendigt
	Transportmaterialet er for forurennet	Rens transportmaterialet
	Transportmaterialet er for fugtigt	Tør transportmaterialet
	Ikke nok transportmateriale til rådighed	Tilfør transportmateriale

Kongskilde Industries A/S
Skælskørvej 64
DK - 4180 Sorø
Tel. +45 72 17 60 00
mail@kongskilde-industries.com
www.kongskilde-industries.com

