

Auxiliary tools

Hjælpeværktøjer for reparation og service af blæsere SUC/TRL 100, 150, 200, 300, 500, 700, 1000 og SupraVac 2000 samt celleduser CA20, CA30, CA40, CA50 og CA75.

Auxiliary tools for repair and service of SUC/TRL 100, 150, 200, 300, 500, 700, 1000 and SupraVac 2000 blowers, as well as CA20, CA30, CA40, CA50 and CA75 rotary valves

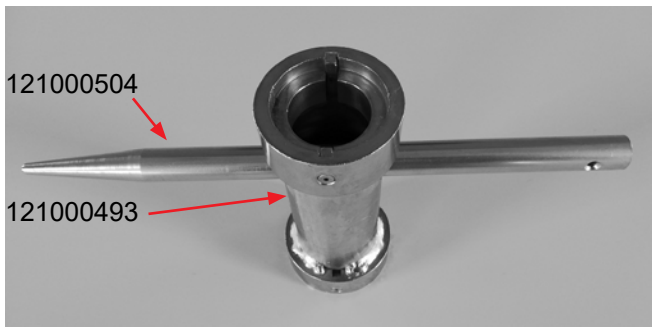

**TRL/SUC 300 + 500 + 700 +
1000 + SupraVac 2000**

1

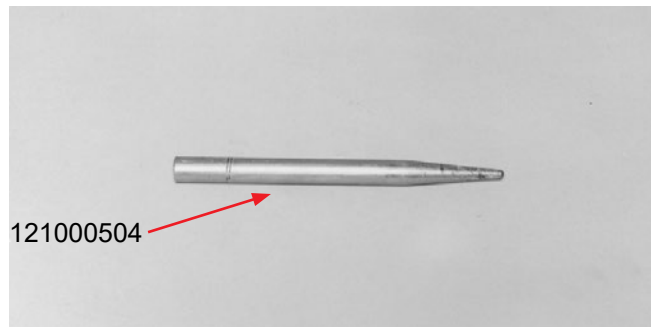

**CA40
(TRL/SUC 500 + 700)**

5



**TRL/SUC 500 + 700 +
1000 + SupraVac 2000**

2

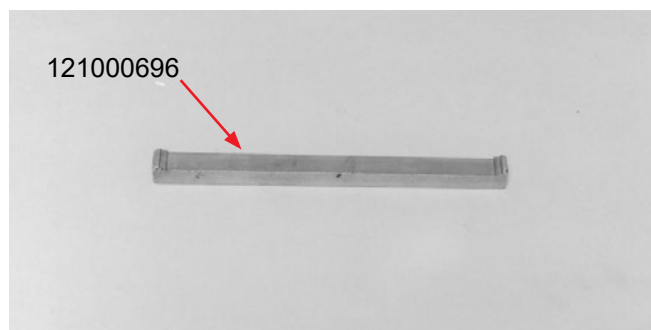

**CA20 + CA30 + CA40
(TRL/SUC 100 + 150 +
200 + 300 + 500 + 700)**

6

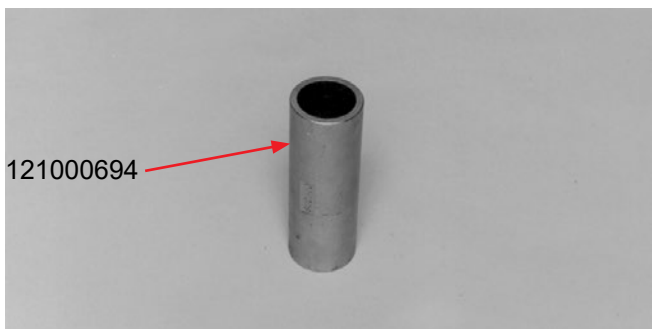

**CA30 + 40
(TRL/SUC 300 + 500 + 700)**

3

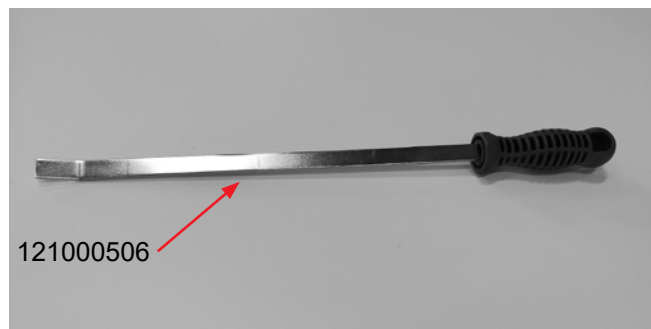

**TRL/SUC
All models**

7

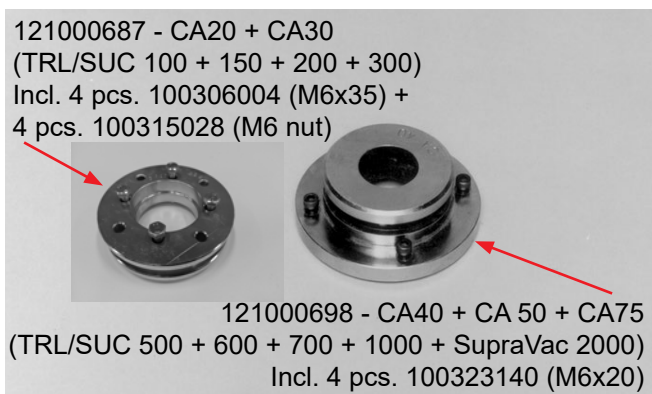

**121000687 - CA20 + CA30
(TRL/SUC 100 + 150 + 200 + 300)
Incl. 4 pcs. 100306004 (M6x35) +
4 pcs. 100315028 (M6 nut)**

**121000698 - CA40 + CA 50 + CA75
(TRL/SUC 500 + 600 + 700 + 1000 + SupraVac 2000)
Incl. 4 pcs. 100323140 (M6x20)**

4

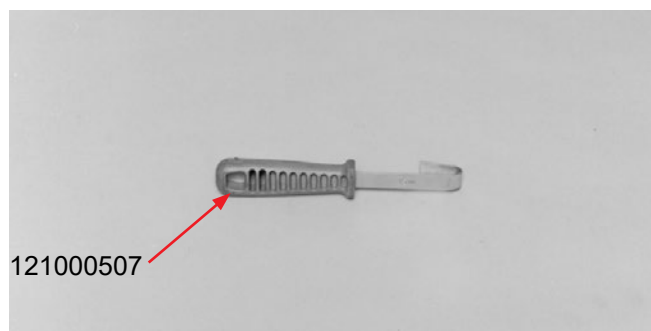

**TRL/SUC
All models**

8

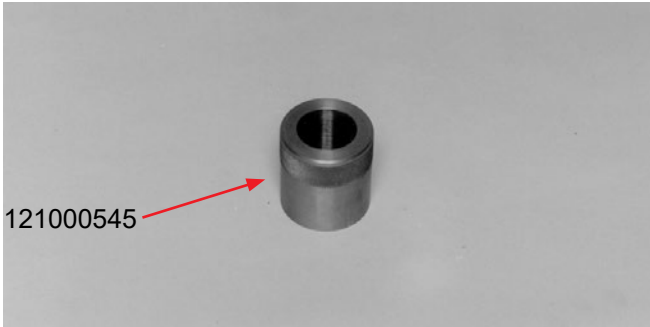

TRL/SUC 500 + 700

9

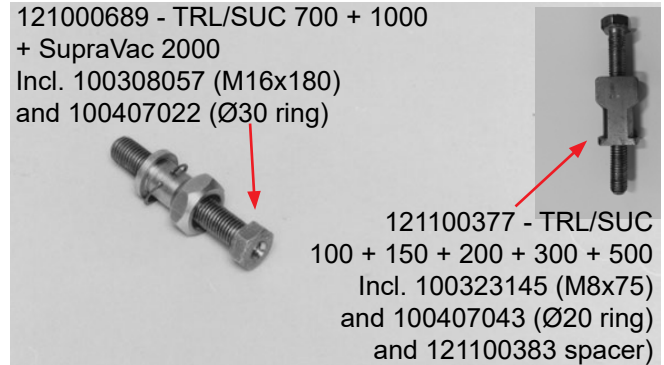

121000689 - TRL/SUC 700 + 1000
+ SupraVac 2000
Incl. 100308057 (M16x180)
and 100407022 (Ø30 ring)

121100377 - TRL/SUC
100 + 150 + 200 + 300 + 500
Incl. 100323145 (M8x75)
and 100407043 (Ø20 ring)
and 121100383 spacer)

13

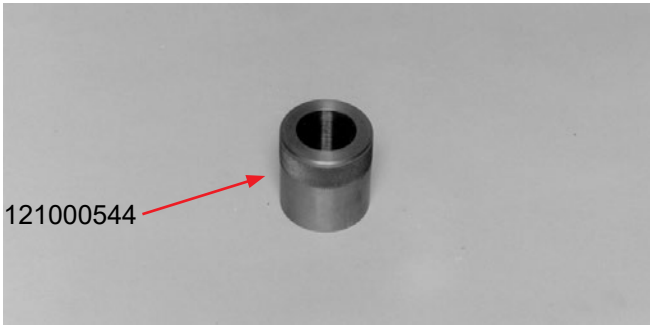

TRL/SUC 500

10

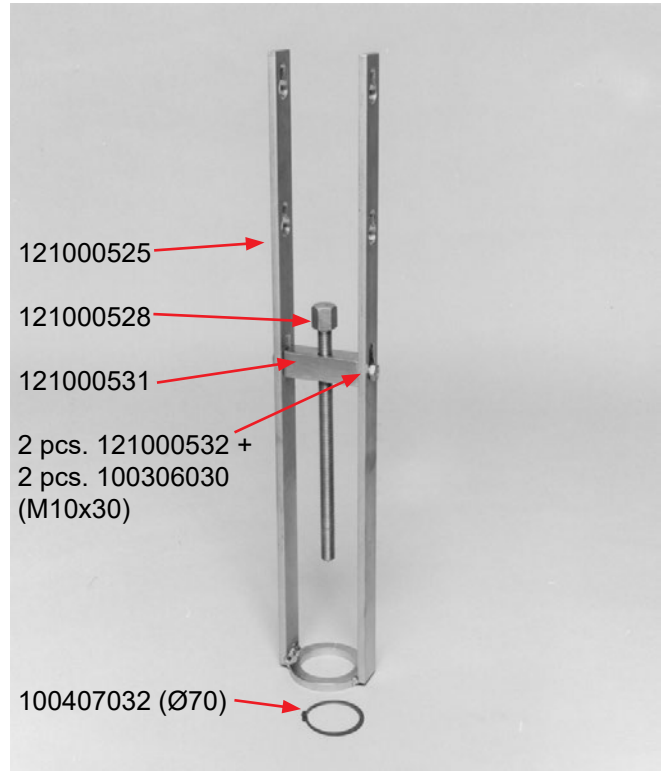

121000525

121000528

121000531

2 pcs. 121000532 +
2 pcs. 100306030
(M10x30)

100407032 (Ø70)

TRL/SUC 500 + 700 + 1000
+ SupraVac 2000

14

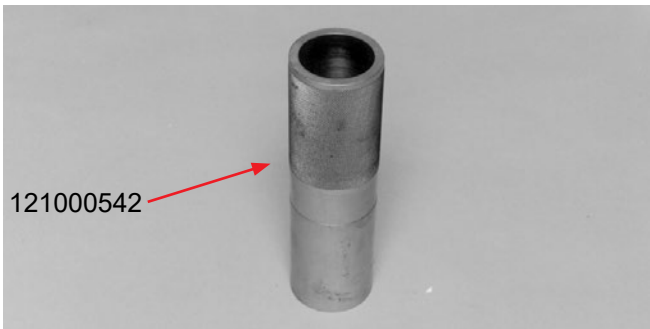

TRL/SUC 700 + 1000
+ SupraVac 2000

11

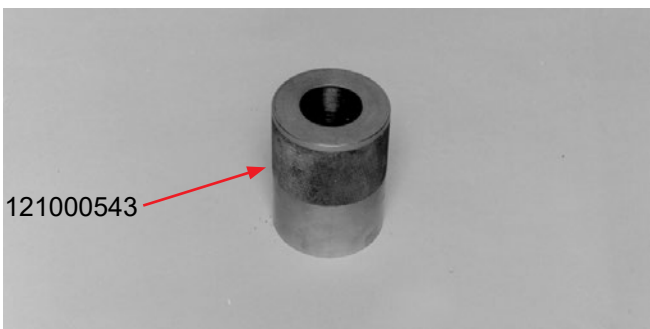

TRL/SUC 700 + 1000
+ SupraVac 2000

12

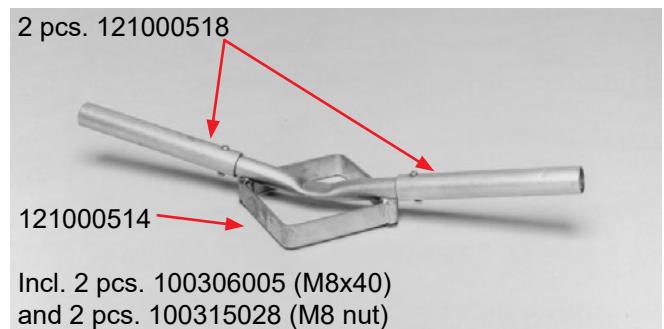

2 pcs. 121000518

121000514

Incl. 2 pcs. 100306005 (M8x40)
and 2 pcs. 100315028 (M8 nut)

CA40 + CA50 + CA75
(TRL/SUC 500 + 700 + 1000
+ SupraVac 2000)

15

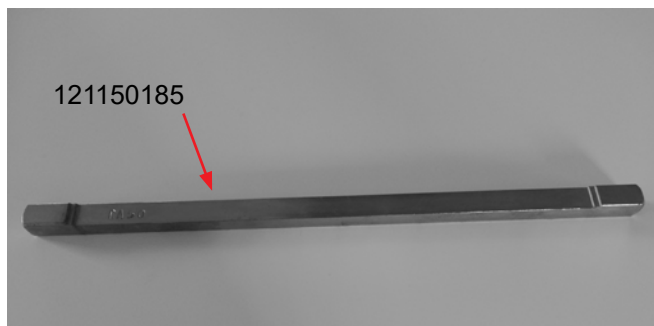

CA50
(TRL/SUC 1000)

16

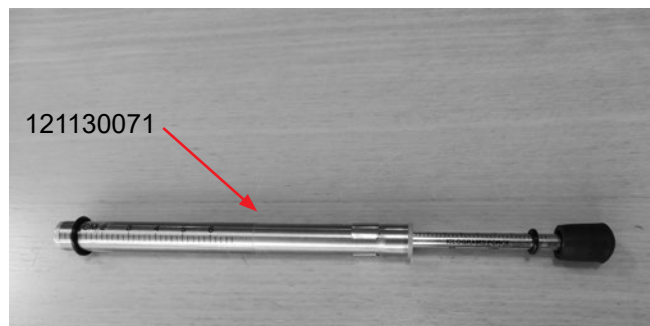

Rem tensiometer
Belt tensiometer

18

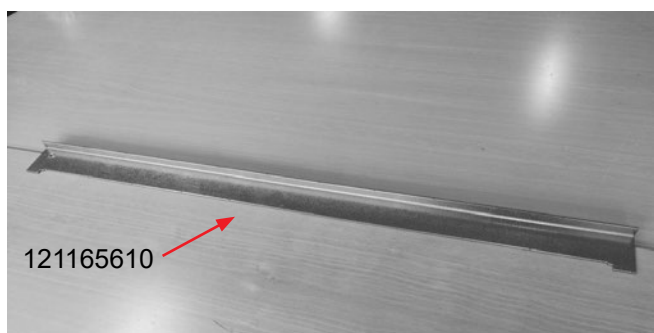

CA75
(SupraVac 2000)

17

Remspænding : Se blæserens manual
Belt tension : See the blowers user manual

OBS: Det er god praksis at markere komponenterne under adskillelse for at gøre det lettere at genkende / huske rækkefølgen i forbindelse med samling.

NOTE: It is good practice to mark the components during disassembly to make it easier to recognise / remember the order during assembly.

Generelt tilspændingsmoment for M8 bolte i blæserhuse: 5 - 6 Nm.

General tightening torque for M8 bolts in blower housings: 4 - 5 ft lb.



Værktøj nr. 1:

Vendbar nøgle for af- og påmontering af akselmøtrik på TRL/SUC 300, 500, 700, 1000 og SupraVac 2000 blæserne. Det anbefales at bruge momentnøgle, se næste billede.

Tool No. 1:

Reversible wrench for fitting and dismantling of shaft nut on TRL/SUC 300, 500, 700, 1000 and SupraVac 2000 blowers. It is recommended to use a torque wrench, see next photo.



Nøglen er forsynet med 30 mm sekskant, så der kan anvendes momentnøgle.

Tilspændingsmoment:

195 Nm \pm 5 Nm
(144 ft lb \pm 3,7 ft lb).

The wrench is provided with 30 mm hexagon for the use of torque wrench.

Torque:

195 Nm \pm 5 Nm
(144 ft lb \pm 3,7 ft lb).



Værktøj nr. 2:

Rørdorn til montering af lejet på indtagningssiden af TRL/SUC 500, 700, 1000 og SupraVac 2000 blæsere.

PS: Brug altid plast- eller gummihammer i forbindelse med lejemontering.

Tool No. 2:

Tube mandrel for fitting of the bearing on the air intake side of TRL/SUC 500, 700, 1000 og SupraVac 2000 blowers.

PS: Always use a plastic or rubber hammer in connection with fitting of bearing.

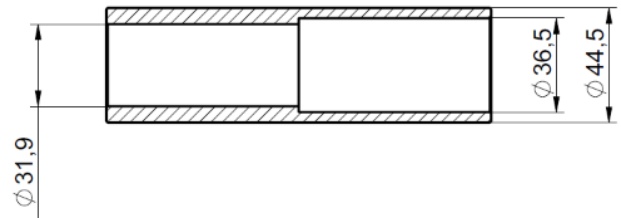



Værktøj nr. 3:

Rørdorn Ø42,8mm til montering af lejer på celleføder CA 30 og 40.

Tool No. 3:

Tube mandrel Ø42,8mm for fitting of bearing on the rotary valves CA 30 and 40.



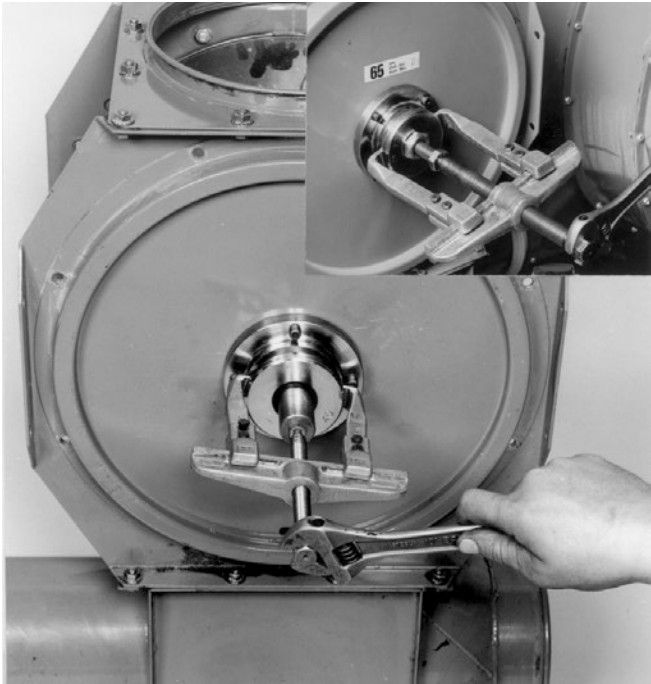

Værktøj nr. 4:

Aftrækker for sidedæksler på henholdsvis celleføder CA 20 og 30 (lille) samt CA 40, 50 og 75 (stor).

Celleføderen har gennemgående bolt gennem cellehulets aksel, og værktøjerne nr. 13 anvendes sammen med aftrækkeren som vist.

Tool No. 4:

Puller tool for side covers of rotary valves CA 20 and 30 (small), as well as CA 40, 50 and 75 (large).

The rotary valve is provided with a through-bolt through the rotor shaft, and tools no. 13 should be used in addition to the puller as illustrated.

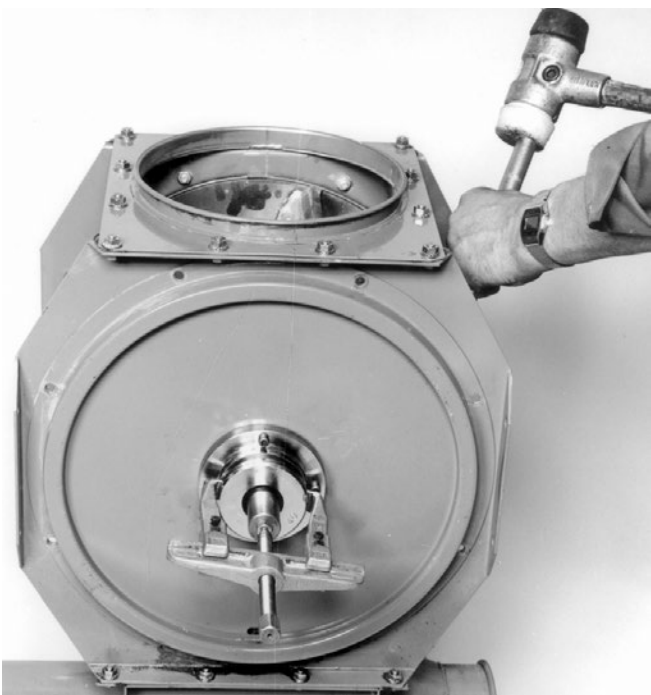

Værktøj nr. 5:

Dorn for afmontering af sidedækslerne på celleføderen CA 40. Bruges sammen med aftrækkerværktøj nr. 4.

Slå på sidedækslerne gennem hullerne i celleføderens sideplader.

OBS: V-ring og tætningsring kan limes på med sekund lim.

Tilspændingsmoment ved genmontage af lang bolt:
80 Nm

Tool No. 5:

Mandrel for dismounting of side covers of rotary valve CA 40. To be used together with dismantling tool No. 4.

Knock at the side covers through the holes in the side plates of the rotary valve.

NOTE: V-ring and sealing ring can be glued on with cyanoacrylate glue.

Tightening torque when reinstalling long bolt: 60 ft lb.

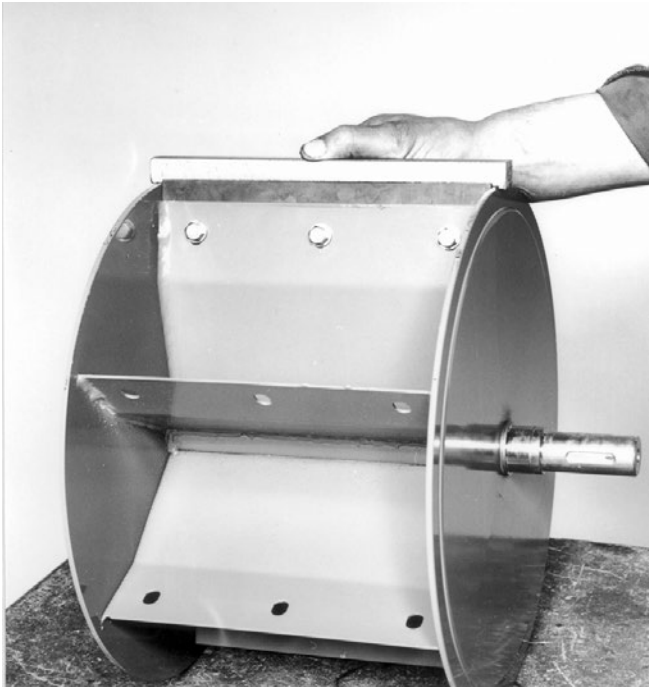

Værktøj nr. 6:

Monteringslære for placering af gummilapperne i den rigtige højde på celleføderen CA20, 30 og 40.

Værktøj nr. 16:

Monteringslære for placering af gummilapperne i den rigtige højde på celleføderen CA50.

Værktøj nr. 17:

Monteringslære for placering af gummilapperne i den rigtige højde på celleføderen CA75.

OBS: Gummilapperne hæver sig, når de spændes, placer dem derfor 1-2 mm lavere end den endelige position.
Kontroller også højden efter at gummilapperne er fastspændte.

Tool No. 6:

Fitting tool for positioning of rubber blades at the right height in the rotary valves CA20, 30 and 40.

Tool No. 16:

Fitting tool for positioning of rubber blades at the right height in the rotary valves CA50.

Tool No. 17:

Fitting tool for positioning of rubber blades at the right height in the rotary valves CA75.

NOTE: The rubber blades will rise when tightened, so place them 1-2 mm lower than the final position.
Also check the height after fixing of the rubber blades.



Værktøj nr. 7:

3 mm afstandssøger til kontrol af afstanden mellem rotor og vendesektion på alle TRL/SUC blæsere. Afstanden skal mindst være 3 mm.

Tool No. 7:

3 mm distance feeler for control of the distance between rotor and turning section on all TRL/SUC blowers. The distance must be at least 3 mm.

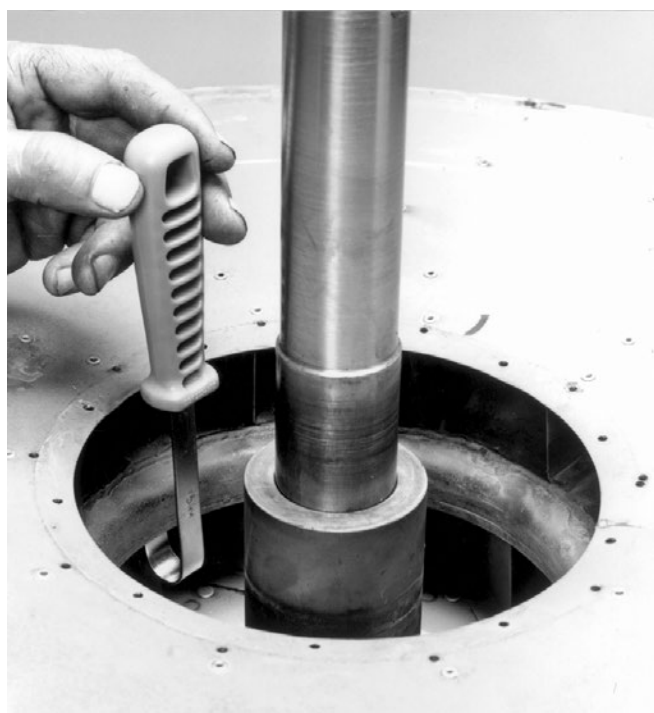
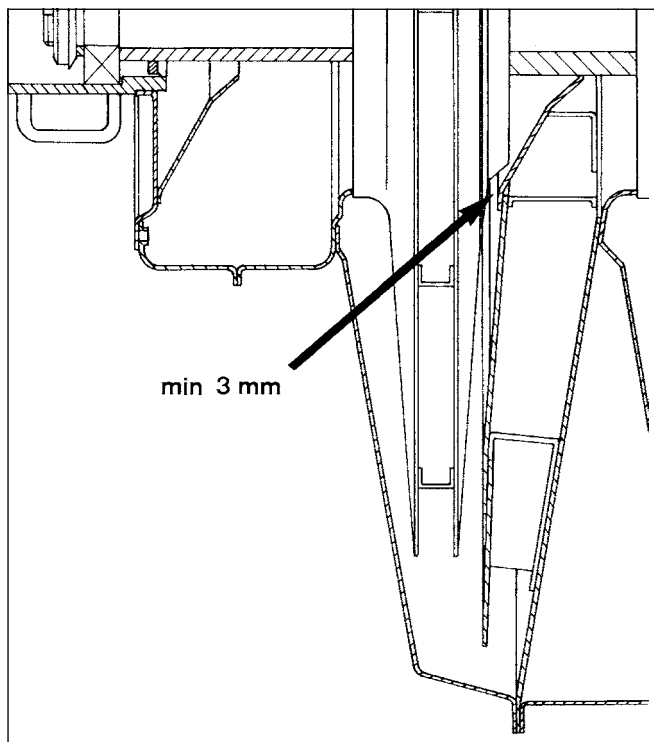

Værktøj nr. 8:

1,5 mm afstandssøger til centring af blæserhus i forhold til rotor på alle TRL/SUC blæsere. Kontroller afstanden forskellige steder på omkredsen. Afstandssøgeren må gerne gå stramt.

Ved TRL/SUC 500 blæserne efter serienummer 00 001 800 og alle 700 blæserne anvendes værktøj nr. 9 og 10 i stedet for værktøj nr. 8.

Tool No. 8:

1.5 mm distance feeler for centering of blower housing in relation to rotor on all TRL/SUC blowers. Check the distance in different places on the the circumference. It does not matter if the distance feeler fits tightly.

For the SUC/TRL 500 blowers after serial No. 00 001 800 and for all 700 blowers use tools No. 9 and 10 instead of No. 8.

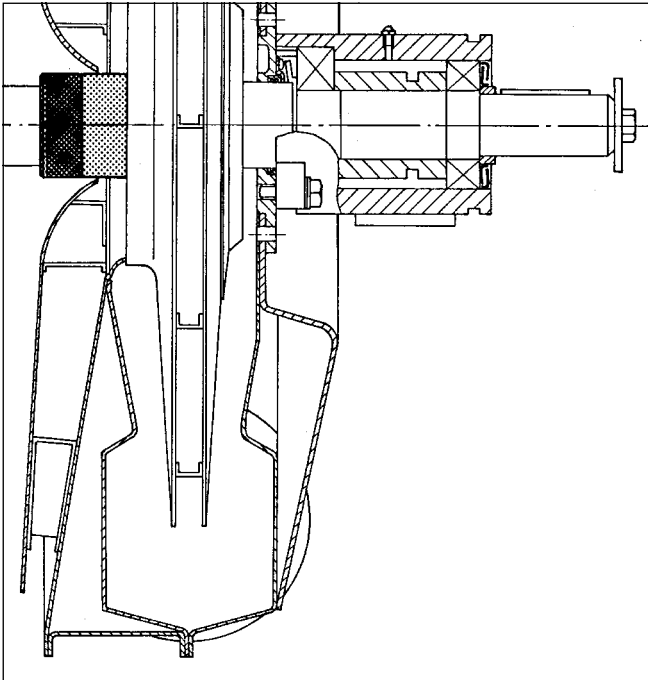

Værktøj nr. 9 og 10:

Anvendes til centrering af blæserhus i forhold til rotor på SUC/TRL500 og 700 blæsere.

Værktøj nr. 9 har en indvendig diameter på Ø55 mm, og værktøj nr. 10 en indvendig diameter på Ø45 mm, ellers er de ens.

Værktøj nr. 9 anvendes til SUC/TRL 500 blæsere fremstillet efter serienummer 00 001 800 og til alle 700 blæsere. Værktøj nr. 10 anvendes til 500 blæsere fremstillet før serienummer 00 001 800.

Tool No. 9 and 10:

Are used for centering of blower housing in relation to rotor of SUC/TRL 500 and 700 blowers.

Tool No. 9 has an inside dia. of Ø55 mm, and tool No. 10 an inside dia. of Ø45 mm, otherwise they are alike.

Tool No. 9 is used for SUC/TRL 500 blowers produced after serial No. 00 001 800 and for all 700 blowers.

Tool No. 10 is used for 500 blowers produced before serial No. 00 001 800.

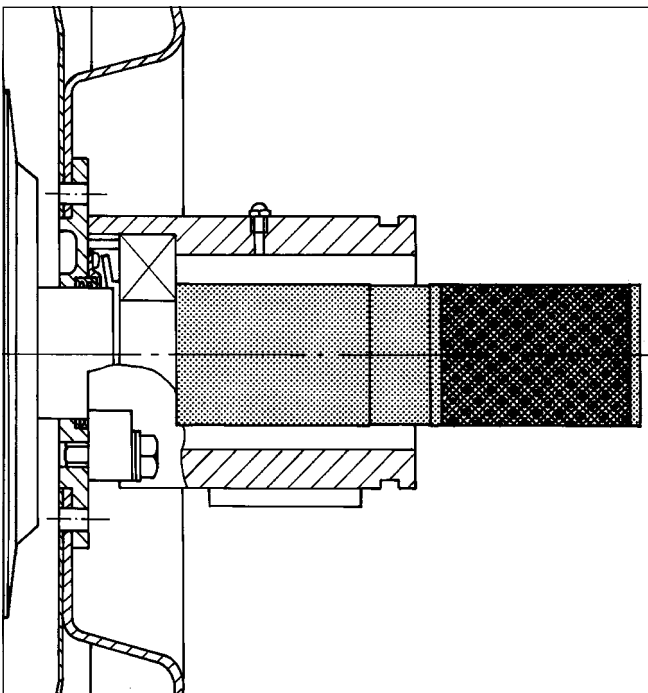

Værktøj nr. 11:

Rørdorn for montering af det inderste hovedleje i TRL/ SUC 700, 1000 og SupraVac 2000 blæsernes remside.

Tool No. 11:

Tube mandrel for fitting of the inner main bearing in the belt side of TRL/SUC 700, 1000 and SupraVac 2000 blowers.

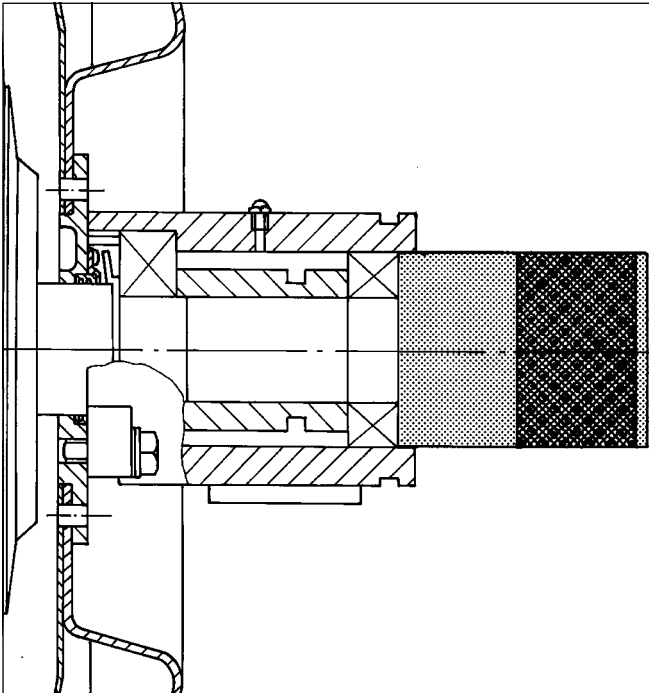

Værktøj nr. 12:

Rørdorn for montering af det yderste hovedleje i TRL/SUC 500, 700, 1000 og SupraVac 2000 blæsernes remside.

Tool No. 12:

Tube mandrel for fitting of the outermost main bearing in the belt side of TRL/SUC 500, 700, 1000 and SupraVac 2000 blowers.

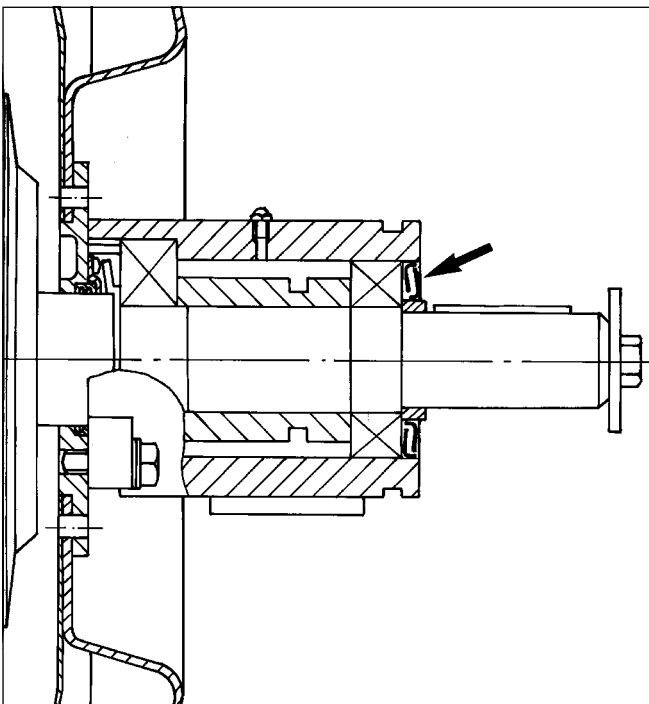

Monter altid de yderste tætninger som vist, ellers er de ikke selvrensende.

Always fit the outermost seals as shown, otherwise they are not self-cleaning.

Smøring af TRL/SUC 500 og 700 blæserne:

Begge lejerne i remsiden skal smøres med fedt, før de monteres.

Lejer og lejehus fyldes med ialt 80 g fedt, hvilket svarer til, at begge lejer er pakket med fedt og mellemrummet fyldt ca. 2/3 op.

Brug en fedt på lithiumbasis af min. kvalitet som Mobil Mobillux EP2 eller Esso Beacon EP2. Oversmør aldrig lejerne. Hvis lejerne fyldes for meget med fedt, vil de løbe varme.

Greasing of TRL/SUC 500 and 700 blowers:

Grease the bearings on the belt side prior to installation.

Fill bearings and bearing casings with a total of 80 g grease, corresponding to both bearings being packed with grease and the space filled approx. 2/3.

Use a lithium base grease of minimum quality as Mobil Mobillux EP2 or Esso Beacon EP2. Never overgrease the bearings. If the casing is filled with too much grease, the bearing will get hot.

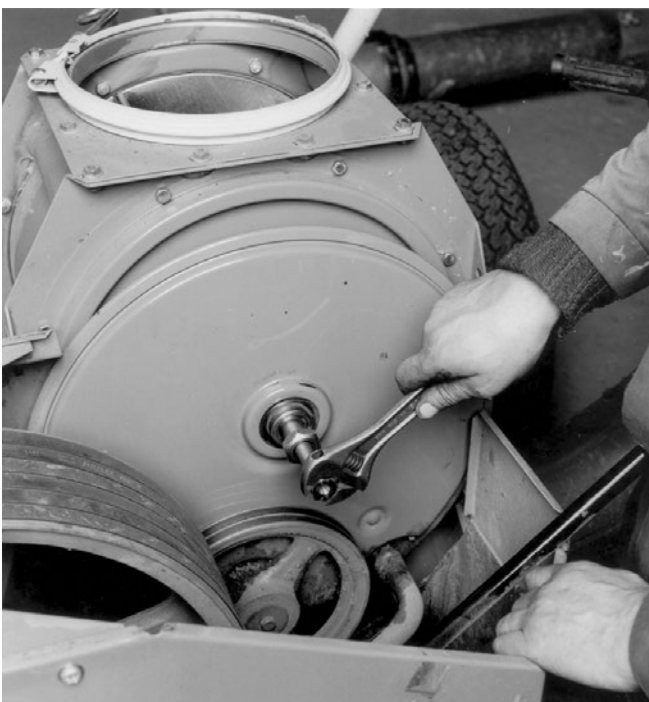

Værktøj nr. 13:

Aftrækker for kædegear på henholdsvis TRL/SUC 100, 150, 200, og 500 samt 700 og 1000 blæserne. Låseringen placeres i kædegearets dæksel før brug.

Tool No. 13:

Puller tool for chain gear on TRL/SUC 100, 150, 200, and 500 as well as 700 and 1000 blowers. The locking ring is placed in the chain gear cover before use.



Værktøj nr. 14:

Aftrækker for rotor på TRL/SUC 500, 700, 1000 og SupraVac 2000 blæserne (TRL/SUC 500 fremstillet efter 1985).

Låseringen placeres på rotorens nav før brug.

Tool No. 14:

Puller tool for rotors on the TRL/SUC 500, 700, 1000 and SupraVac 2000 blowers (TRL/SUC 500 manufactured after 1985).

The locking ring is placed on the hub of the rotor before use.



Værktøj nr. 15:

Aftrækker for cellehjul på celleføderen CA 40, 50 og 75. Aftrækkeren kan anvendes til celleføderen på alle 700, 1000 og SupraVac 2000 blæsere og til alle 500 blæserne, som har gennemgående bolt gennem cellehjulets aksel.

Ved montering af cellehjulet anvendes aftrækkeren til at dreje cellehjulet, så medbringertappen for hjulet går i indgreb.

Bemærk: Ved montering skal remmen være slækket og medbringertap samt hulpasning rengjort.

Tool No. 15:

Puller tool for cell wheel of rotary valve CA 40, 50 og 75. The puller tool can be used for the rotary valve of all 700, 1000 and SupraVac 2000 blowers, and for all 500 blowers provided with through-bolt through the cell wheel shaft.

When fitting the cell wheel, the puller tool is for turning the cell wheel so that the driving stud of the wheel engages.

Note: When fitting make sure that the belt is completely relaxed and driving pin and hole fitting cleaned.

Kongskilde Industries A/S

Skælskørvej 64

DK - 4180 Sorø

Tel. +45 72 17 60 00

mail@kongskilde-industries.com

www.kongskilde-industries.com